



Nástavec šířky stolu pro ts 2010 – sklopný typ

Fig. A

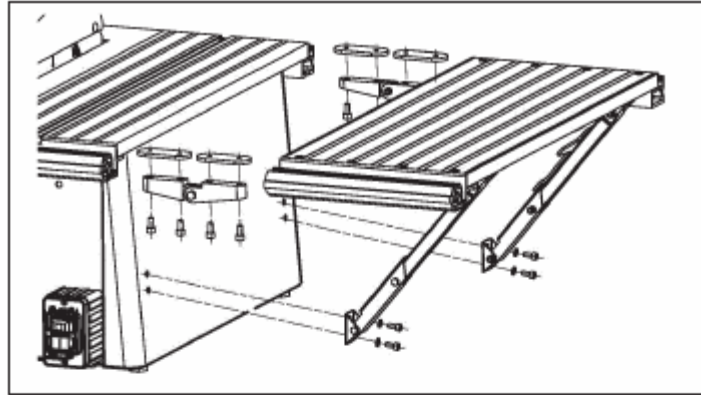

Fig. B

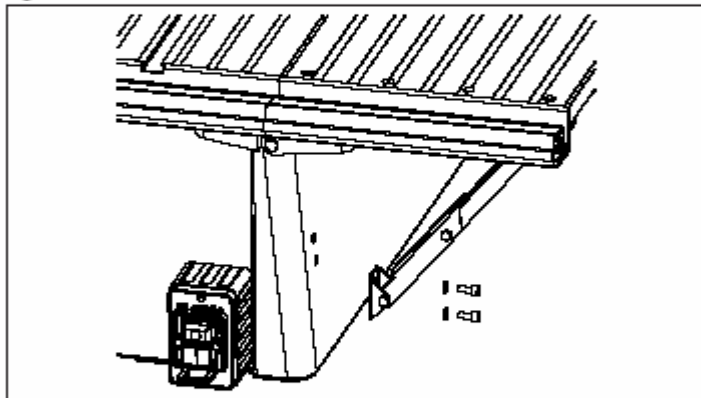
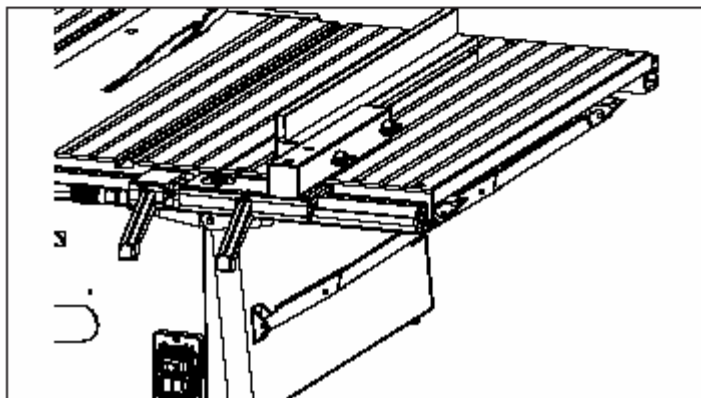
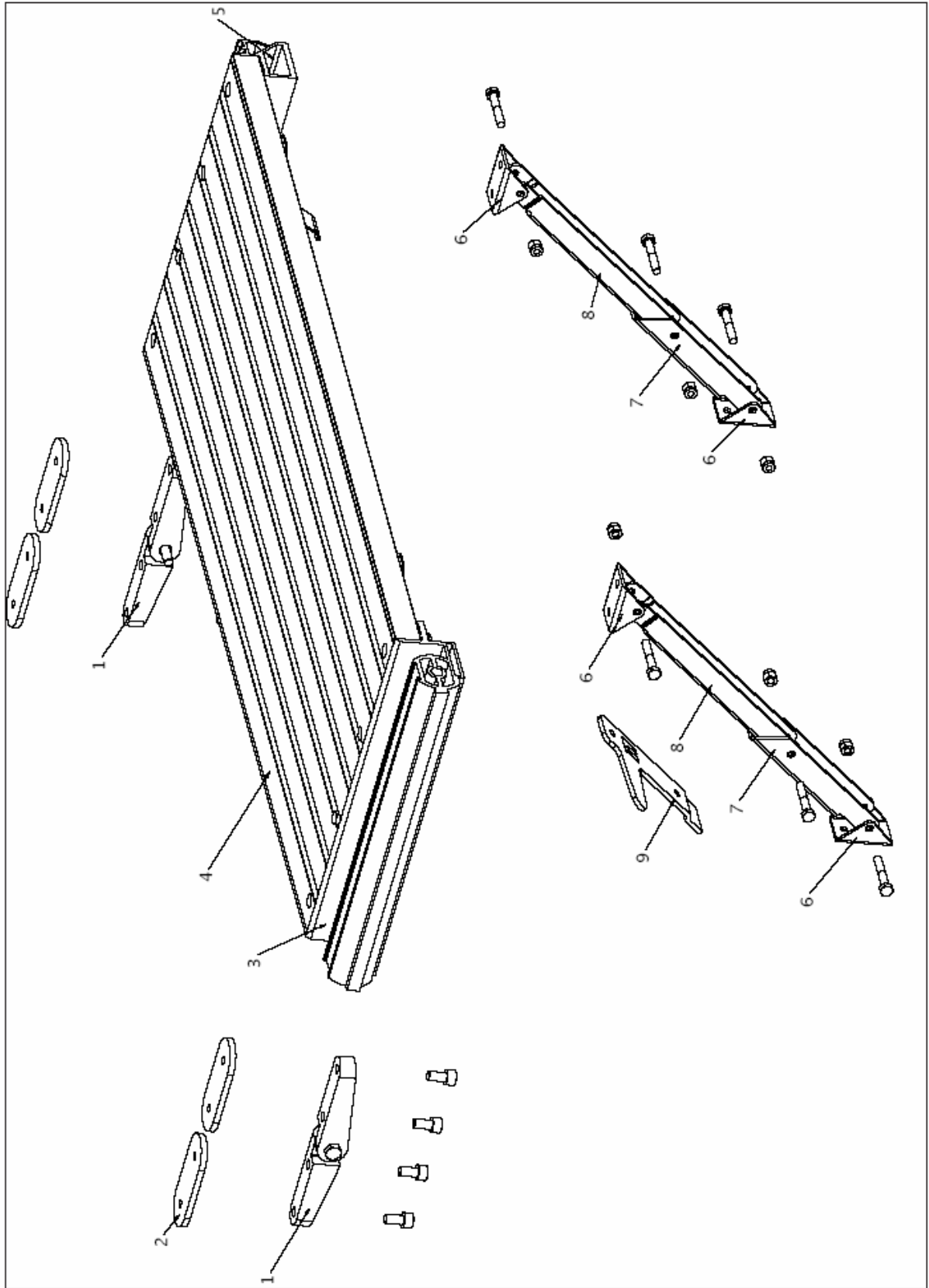

Fig. C





Výrobce

Scheppach
Fabrikation von Holzbearbeitungsmaschinen GmbH
Günzburger Straße 69
D-89335 Ichenhausen

Vážený zákazníku

Přejeme Vám mnoho spokojenosti a úspěchů při jeho používání vašeho nového zařízení od společnosti scheppach.

Upozornění:

V souladu se zákonem odpovědnosti za produkt určený k použití není výrobce tohoto zařízení odpovědný za škody, ke kterým dojde na samotném zařízení nebo ve spojení s tímto zařízením v případě že:

- je se zařízením nesprávně manipulováno,
- nejsou dodrženy pokyny pro použití tohoto zařízení,
- jsou prováděny opravy neoprávněným personálem,
- je provedena instalace nebo výměna neoriginálních náhradních dílů,
- je zařízení použito pro jiné účely, než pro které bylo určeno.

Doporučení:

Před montáží a použitím zařízení si pozorně přečtěte celý návod k obsluze.

Tento návod k obsluze je určen pro usnadnění vašeho seznámení se zařízením a využití jeho možností použití, pro které bylo určeno.

Návod k obsluze obsahuje důležité informace týkající se bezpečného, správného a ekonomického použití vašeho zařízení, zabránění nebezpečí, úspory nákladů na opravu, snížení doby nečinnosti a zvýšení spolehlivosti a životnosti zařízení.

Je nutné, abyste vždy dodržovali nejen bezpečnostní předpisy uvedené v tomto návodu, ale i předpisy platné ve vaší zemi, které se vztahují k činnosti zařízení.

Návod k obsluze vložte do umělohmotné složky pro ochranu před špínou a vlhkostí a chovávejte ho v blízkosti zařízení. Před použitím zařízení je nutné, aby si veškerý personál určený pro obsluhu zařízení pozorně přečetl celý návod a dodržoval všechny pokyny, které jsou v něm uvedeny. Zařízení mohou obsluhovat pouze osoby, které byly vyškoleny v jeho použití a informovány o možných nebezpečích, ke kterým může dojít při práci se zařízením. Obsluha zařízení musí splňovat minimální požadovaný věk.

Kromě bezpečnostních předpisů uvedených v tomto návodu a speciálních předpisů platných ve vaší zemi je nutné rovněž dodržovat obecně platná technická pravidla pro použití dřevoobráběcích strojů.

Obecné informace

- Když zařízení vybalíte z jeho obalu, zkontrolujte, zda se žádná jeho část při přepravě nepoškodila. V případě jakýchkoliv vad ihned kontaktujte dodavatele.
- Na pozdější reklamace nebude brán ohled.
- Zkontrolujte, zda dodávka obsahuje všechny části zařízení.
- Před používáním zařízení si pozorně přečtěte návod k obsluze pro seznámení se zařízením.
- Při použití příslušenství nebo výměně opotřebovaných dílů za nové používejte pouze originální díly společnosti scheppach. Náhradní díly jsou k dispozici u vašeho specializovaného prodejce.
- Při objednávání náhradních dílů specifikujte číslo dílu, typ zařízení a rok jeho výroby.

Nástavec šířky stolu ts 2010

Obsah dodávky:	
	Nástavec šířky stolu – sklopný typ
	Spojka pro připojení ke stolu
	Sáček s montážním příslušenstvím
	Návod k obsluze
Technické údaje:	
Rozměry stolu mm	600/250
Pravítko stolu mm	280 - 530
Šířka paralelního řezu při použití dorazu	450
Hmotnost kg	3,4

Správné použití

- Sklopný nástavec šířky stolu scheppach je možné použít pouze se stolovou kotoučovou pilou ts2010.
- Nástavec šířky stolu scheppach slouží pro podložení dílce během jeho řezání stolovou kotoučovou pilou ts2010 scheppach. Nepokládejte na nástavec šířky stolu žádné nářadí nebo měřicí nástroje.
- Při použití nástavce šířky stolu s dorazem je šířka řezu maximálně 420 mm.
- Při provádění řezání rozměrných desek doporučujeme použít spolu s nástavcem šířky stolu nástavec délky stolu scheppach (speciální příslušenství, číslo dílu: 5322 0702).
- V řezaných dílcích se nesmí nacházet žádné cizí předměty, jako jsou hřebíky nebo šrouby.
- Jakékoliv jiné použití, které není uvedeno v návodu k obsluze, je považováno za neoprávněné. Výrobce není odpovědný za škody, ke kterým došlo kvůli neoprávněnému použití zařízení. Za všechna rizika přebírá odpovědnost obsluha.

Zbývající nebezpečí

- Zařízení bylo vyrobeno použitím moderní technologie v souladu s platnými bezpečnostními normami. I přes to se mohou při práci vyskytovat některá zbývající nebezpečí.
- Poranění způsobená sklouznutím dílce kvůli jeho nesprávnému upnutí nebo vedení, jako je například práce bez koncového dorazu.
- Nebezpečí poranění prstů a rukou rotačním pilovým kotoučem kvůli nesprávnému vedení dílce.
- Dlouhé dílce, jako jsou například desky, se mohou během řezání převrhnout. Z toho důvodu je nutné provádět jejich správné vedení a podpírání.
- Dokonce i po dodržení všech bezpečnostních opatření mohou vyvstat další nebezpečí, která nejsou dosud zřejmá.
- Zbývající nebezpečí je možné minimalizovat dodržováním pokynů uvedených v kapitole „Správné použití“ a vůbec v celém návodu k obsluze.

Montáž

Sklopný nástavec šířky stolu scheppach není z důvodů přepravy kompletně smontován. Montáž sklopného nástavce šířky stolu se provádí na stolovou kotoučovou pilu ts 2010 scheppach na pravou stranu stolu ve směru řezání.

Montážní nářadí

Součástí dodávky nástavce je 1 klíč se šestihrannou hlavou 5 mm.

Spojky, obrázek A

- Lehce přišroubujte dvě závitová oka na přední spojku.
- 4 šrouby s válcovou hlavou M 6 x 12
- Lehce přišroubujte dvě závitová oka s kovovými výztuhami na zadní spojky.
- 4 šrouby s válcovou hlavou M 6 x 20
- Vložte spojky s před-montovanými závitovými oky do koncového profilu desky stolu.
- Přitom zajistěte, aby se spojky nacházely ve středu obou desek stolu.

Prozatím nedotahujte šrouby.

Sponky, obrázek B

Přišroubujte na stolovou kotoučovou pilu sponky.

- 4 šrouby s válcovou hlavou M 6 x 12
- 4 podložky A 6,4

Prozatím nedotahujte šrouby.

Obrázek C

Umístěte doraz přesně na hranice stolu pily a nástavce stolu a připevněte ho. Nyní jsou k sobě stoly řádně připevněny.

Řádně dotáhněte všechny šroubové spoje!

Na závěr zkontrolujte sklopný mechanismus nástavce šířky stolu.

Provozní informace

Při použití sklopného nástavce šířky stolu je možné na stůl umístit a řezat dílec s šířkou řezu 450 mm.

Pokud je na levé straně pilového kotouče namontován doraz, je možné pro podpírání dílce použít celou šířku stolu 520 mm.

Vždy kontrolujte, zda se dílec bezpečně nachází na správném místě a zda je bezpečně prováděno jeho vedení.

Prodejce:	Typ stroje:
	Sériové číslo: