

RYOBI®

RHT-600R / RHT-700R

F TAILLE-HAIES ÉLECTRIQUE	MANUEL D'UTILISATION	1
GB ELECTRIC HEDGE TRIMMER	USER'S MANUAL	7
D ELEKTRISCHE HECKENSCHERE	BEDIENUNGSANLEITUNG	12
E CORTASETOS ELÉCTRICO	MANUAL DE UTILIZACIÓN	19
I TAGLIASIEPI ELETTRICO	MANUALE D'USO	26
P CORTA-SEBES ELÉCTRICO	MANUAL DE UTILIZAÇÃO	32
NL ELEKTRISCHE HEGGENSCHAAR	GEbruikersHANDLEIDING	39
S ELEKTRISK HÅCKSAX	INSTRUKTIONSBOK	46
DK ELEKTRISK HÆKKEKLIPPER	BRUGERVEJLEDNING	51
N ELEKTRISK HEKKSAX	BRUKSANVISNING	56
FIN SÄHKÖKÄYTTÖINEN PENSASLEIKKURI	KÄYTTÄJÄN KÄSIKIRJA	61
GR ΗΛΕΚΤΡΙΚΟΣ ΘΑΜΝΟΚΟΠΤΗΣ	ΟΔΗΓΙΕΣ ΧΡΗΣΗΣ	66
HU ELEKTROMOS SÖVÉNYNYÍRÓ GÉP	HASZNÁLATI ÚTMUTATÓ	73
CZ ELEKTRICKÉ NŮŽKY NA ŽIVÝ PLOT - PLOTOSTŘIH	NÁVOD K OBSLUZE	80
RU ЛЕКТРИЧЕСКИЙ КУСТОРЕЗ	РУКОВОДСТВО ПО ЭКСПЛУАТАЦИИ	86
RO APARAT ELECTRIC DE TUNS GARD VIU	MANUAL DE UTILIZARE	91
PL ELEKTRYCZNE NOŻYCE DO ŻYWOPŁOTU	INSTRUKCJA OBSŁUGI	98
SLO ELEKTRIČNI OBREZOVALNIK ŽIVE MEJE	UPORABNIŠKI PRIROČNIK	105
HR MOTORNE ŠKARE ZA ŽIVICU	KORISNIČKI PRIRUČNIK	110
TR ELEKTRİKLİ ÇALI BIÇME MAKİNESİ	KULLANMA KILAVUZU	115
EST ELEKTRILINE HEKITRIMMER	KASUTAJAJUHEND	120
LT ELEKTRINIS GYVATVORĖS GENĖTUVAS	NAUDOJIMO VADOVAS	125
LV ELEKTRISKS KRŪMGRIEZIS	LIETOTĀJA ROKASGRĀMATA	131
SK ELEKTRICKÉ NOŽNICE NA ŽIVÝ PLOT - PLOTOSTRIH	NÁVOD NA POUŽITIE	137
BG ЕЛЕКТРИЧЕСКИ ХРАСТОРЕЗ	РЪКОВОДСТВО ЗА УПОТРЕБА	142

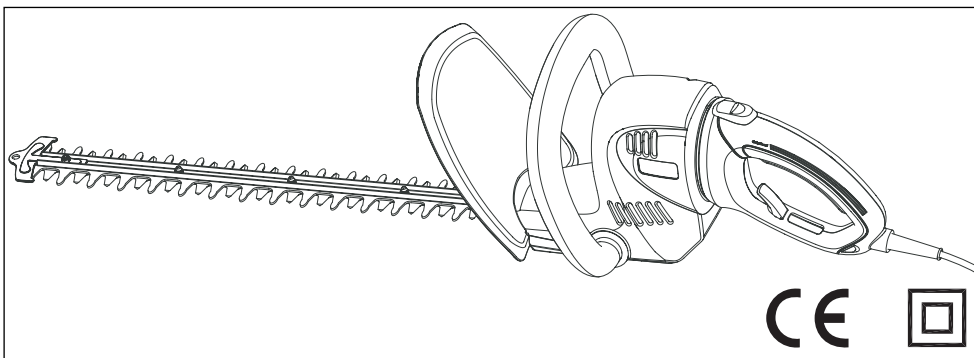

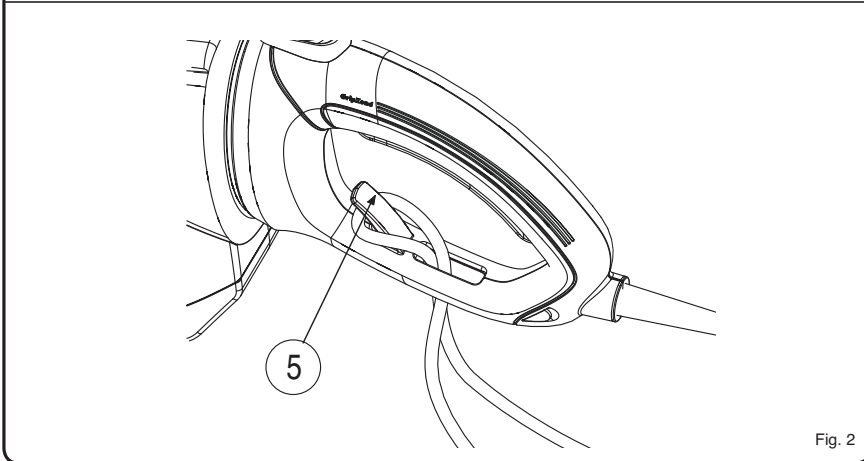
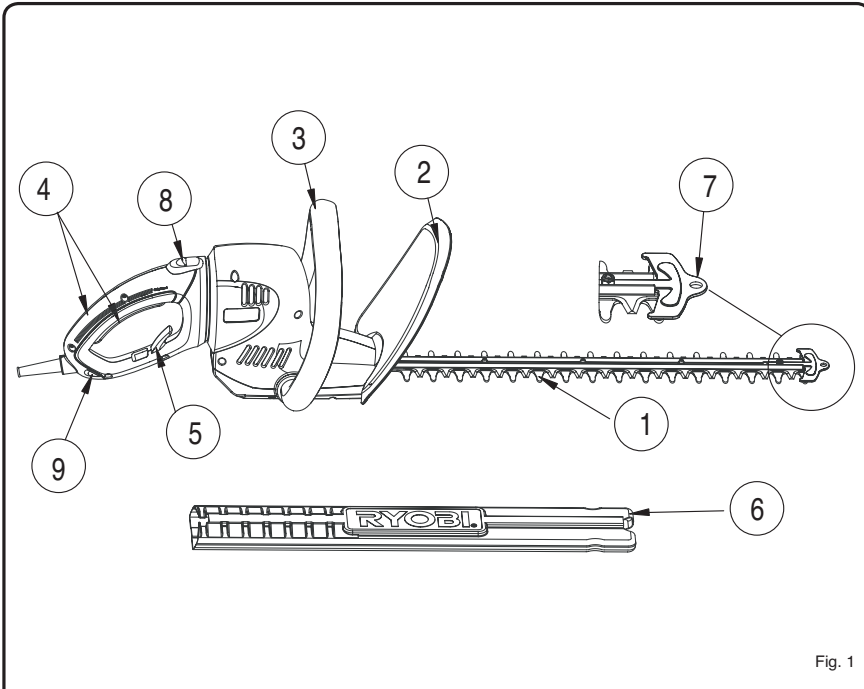

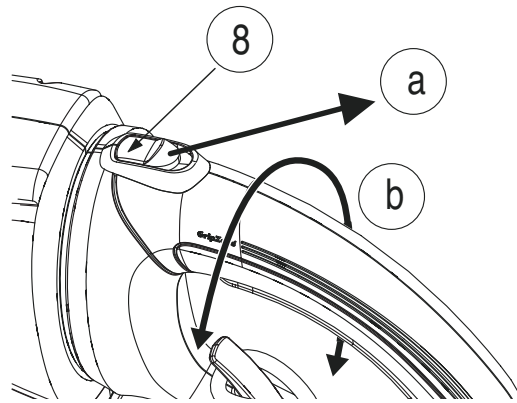

Fig. 3a

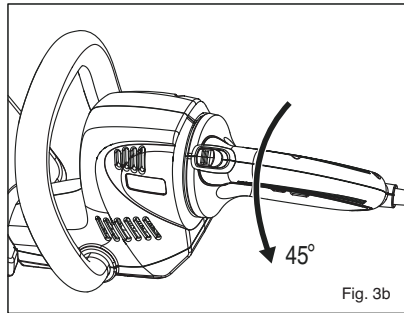

Fig. 3b

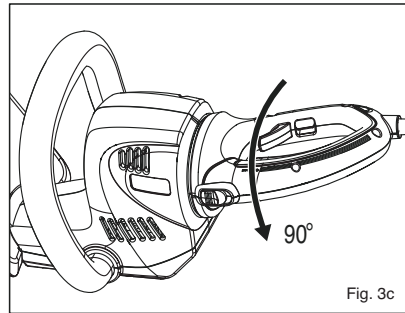

Fig. 3c

Attention !	Il est indispensable que vous lisiez les instructions contenues dans ce manuel avant le montage et la mise en service de l'appareil.
Important!	It is essential that you read the instructions in this manual before mounting and operating this machine.
Achtung!	Bitte lesen Sie unbedingt vor Montage und Inbetriebnahme die Hinweise dieser Bedienungsanleitung.
¡Atención!	Es imprescindible que lea las instrucciones de este manual antes del montaje y de la puesta en servicio.
Attenzione!	Prima di procedere al montaggio e alla messa in funzione, è indispensabile leggere attentamente le istruzioni del presente manuale.
Atenção!	É indispensável ler as instruções deste manual antes de montar e pôr em serviço.
Let op !	Het is absoluut noodzakelijk vóór montage en inbedrijfstelling de aanwijzingen in deze handleiding te lezen.
Observera!	Det är nödvändigt att läsa instruktionerna i denna bruksanvisning före montering och driftsättning.
OBS!	Denne brugsanvisning skal læses igennem inden montering og ibrugtagning.
Advarsel!	Vennligst les instruksjonene i denne bruksanvisningen før du monterer og tar i bruk maskinen.
Huomio!	On ehdottoman välttämätöntä lukea tässä käyttöohjeessa annetut ohjeet ennen asennusta ja käyttöönottoa.
Προσοχή!	Είναι απαραίτητο να διαβάσετε τις συστάσεις των οδηγιών αυτών πριν τη συναρμολόγηση και τη θέση σε λειτουργία
Figyelem!	Feltétlenül fontos, hogy a jelen használati útmutatóban foglalt előírásokat az összeszerelés és az üzembe helyezés előtt elolvassa!
Důležitá upozornění!	Před montáží nářadí a uvedením do provozu je nutné si přečíst následující pokyny.
Внимание!	Перед сборкой и запуском инструмента необходимо прочесть инструкции из настоящего руководства.
Atenție!	Este indispensabil să citiți instrucțiunile conținute în acest mod de utilizare înainte de montaj și de punerea în funcțiune.
Uwaga!	Przed montowaniem i uruchomieniem, koniecznie musicie się Państwo zapoznać z zaleceniami zawartymi w niniejszym sposobie użycia.
Pomembno!	Zelo pomembno je, da pred namestitvijo in prvo uporabo te naprave preberete navodila v tem priročniku.
Upozorenie!	Vážno je da upute u ovom Korisničkom priručniku pročitate prije postavljanja i uporabe ovog alata.
Dikkat!	Montajdan ve aletin kullanımına başlamadan bu kilavuzda bulunan talimatları okumanız gerekmektedir.
Tähtis!	Lugege enne seadme kokkupanekut ja kasutamist kindlasti läbi selles juhendis sisalduvad eeskirjad ja juhised!
Dėmesio!	Prieš surinkdami ir paleisdami aparatą į darbą, reikia, kad jūs perskaitytumėte šiame vadove esančias instrukcijas.
Uzmanību!	Ir ļoti būtiski, lai jūs izlasītu norādījumus, kas sniegti šajā rokasgrāmatā, pirms ķeraties pie ierīces montēšanas un iedarbināšanas!
Upozornenie!	Je dôležité, aby ste si pred montážou a spustením zariadenia prečítali pokyny, ktoré sa nachádzajú v tomto návode.
Внимание!	Преди сглобяване и пускане на машината е важно да прочетете инструкциите в ръководството за употреба.

Sous réserve de modifications techniques / Subject to technical modifications / Technische Änderungen vorbehalten /
Bajo reserva de modificaciones técnicas / Con riserva di eventuali modifiche tecniche / Com reserva de modificações técnicas /
Technische wijzigingen voorbehouden / Med förbehåll för tekniska ändringar / Med forbehold for tekniske ændringer /
Med forbehold om tekniske ændringer / Tekniset muutokset varataan / Υπό την επιφύλαξη τεχνικών τροποποιήσεων /
A műszaki módosítás jogát fenntartjuk / Změny technických údajů vyhrazeny / Могут быть внесены технические изменения /
Sub rezerva modificațiilor tehnice / Z zastrzeżeniem modyfikacji technicznych / Tehnične spremembe dopuščene
Podložno tehničkim promjenama / Teknik düzeltmeler hakkı saklıdır / Tehnilised muudatused võimalikud /
Pasiliekan teisę daryti techninius pakeitimus / Paturam tiesības mainīt tehniskos raksturlielumus / Technické zmeny vyhradené /
Подлежи на технически модификации

F GB D E I P NL S DK N FIN GR HU CZ RU RO PL SLO HR TR EST LT LV SK BG

English

GENERAL SAFETY RULES



WARNING

When using electric gardening appliances, basic safety precautions should always be followed to reduce the risk of fire, electric shock and personal injury, including the following:

READ ALL INSTRUCTIONS.

- Be familiar with the controls and proper use of the product.
- Clear the work area before each use. Remove all objects, such as rocks, broken glass, nails, wire or string that can lead to accidents.
- Wear heavy, long trousers, boots and gloves. Do not wear loose fitting clothing, short or go bare foot. Do not wear jewelry of any kind.
- Secure hair above shoulder level to prevent entanglement in moving parts.
- Do not allow children or untrained individuals to use this product.
- Keep all bystanders, especially children and domestic animals, at least 15 m from the operating area. Stop this tool immediately if someone arrives in the working area.
- Do not operate this product when you are tired, ill or under the influence of alcohol, drugs or medication.
- Do not operate in poor lighting. Use the unit only in daylight or good artificial light.
- Keep firm footing and balance. Do not overreach. Overreaching can result in loss of balance or exposure to hazards.
- Keep all parts of your body away from moving parts. Inspect the product before use. Have any damaged parts replaced by your nearest Authorised Ryobi Service Centre before use.
- Do not operate the product in damp or wet locations. Do not use the product in the rain.
- Wear safety glasses or goggles when operating this product.
- Use the right product. Use the product for the intended purpose only.
- Do not handle the product with wet hands.
- Do not use the product if the switch does not turn the product on or off. A product that cannot be controlled with the switch is dangerous and must be repaired.
- Avoid accidental starting.
- Stay alert and pay attention to what you are doing. Use common sense when using this product.

- Do not force the product. It will do a better job with less likelihood of a risk of injury when you operate it at the rate for which it was designed.
- Pull the plug out immediately if the mains or extension lead is damaged or severed.
- Disconnect the product from the power supply when it is not in use, before carrying out any adjustments, servicing or maintenance.

SPECIFIC SAFETY RULES

SPECIFIC TRIMMER SAFETY RULES

- Never operate the product without the safety guard in place and in good condition.
- Keep the working area free from wires, nails, metallic cable, glass, stones and debris.
- Do not cut against hard objects, this could cause injury or damage the trimmer.
- Do not cross roads or gravel paths with the trimmer still running. As equipment user, you are responsible for third parties in the working area.
- While operating the tool, always hold it firmly with both hands by the two handles and ensure a firm footing, especially if steps or ladders are used.
- Do not touch the blades! Make sure you hold the tool firmly with both handles and that you are well balanced with your weight evenly distributed on both feet.
- Keep the cutting system below level of your waist.
- Keep your fingers and other body parts away from the cutting blade.



CAUTION

Certain parts of the machine may become hot in use.

- Familiarise yourself with your surroundings and be on the alert for possible hazards which you may not notice because of the noise from the machine.
- Never grasp the tool by the blade.
- Large variation in temperature can lead to condensation inside the tool. Before use, give the machine time to adjust to the temperature of work area.
- Let the tool work at its own pace. Do not overload.
- Never attempt to use an incomplete machine or one fitted with an unauthorised modification.
- When transporting, disconnect the plug from the mains. Carry the trimmer by the handles provided and keep hands away from the blade.

F GB D E I P NL S DK N FIN GR HU CZ RU RO PL SLO HR TR EST LT LV SK BG

English

SPECIFIC SAFETY RULES

- During transport or storage, always cover the blade with the blade sheath (6).



WARNING
NEVER USE THE TOOL WITHOUT THE SAFETY GUARD.
LET THE TOOL WORK AT ITS OWN PACE.
DO NOT OVERLOAD.

ELECTRICAL SAFETY RULES

- Make sure the cord is located so that it will not be stepped on, tripped over or otherwise subjected to damage or stress.
- Connect the power lead to the mains only when no one is handling the tool.
- Do not abuse the power cord. Never carry the product by the cord. Never pull the plug out of the power point by the cord. Keep the cord away from heat, oil and sharp edges.
- For outdoor work use only suitable rain-water proof approved extension cables.
- Secure the extension cable by hanging it in the pull relief (5) (Fig. 2).
- Make sure there are no cuts, cracks or signs of deterioration in the power cable. If any defects appear, have the power cord replaced by an Authorized Ryobi Service Centre.
- A nameplate on the product indicates the unit's voltage. Never connect the product to an AC voltage that differs from this voltage.
- If the power cord or extension cable becomes damaged during use, disconnect the cord from the supply immediately. **DO NOT TOUCH THE CORD BEFORE DISCONNECTING THE SUPPLY.**
- Adopt protective measures against electrical shock. Avoid bodily contact with earthed parts such as metal pipes, radiators, cooking ranges, refrigerators and the like.
- Electrical power should be supplied via a Residual Current Device (RCD) with a tripping current of not more than 30 mA.

MAINTENANCE RULES

- Unplug the product before making adjustments or repairs.

- Do not use the product if parts have been damaged. Check the product regularly to make sure that it will operate properly and perform the intended function. Any part that is damaged should be properly repaired or replaced by an Authorised Ryobi Service Centre.
- Never douse or squirt the product with water or any other liquid. Do not use detergents or solvents. Wipe down housing with a damp cloth only, then dry fully and make sure there is no debris remaining in the blade or working parts.
- Remove plug from socket before adjusting or maintaining tool.
- Always keep vent slits free of obstruction.
- After each use, carefully clean the blade, rub over with an oily cloth or treat with an environmentally friendly lubricant.



WARNING
 Before carrying out any maintenance operations, cut off the electric power supply by disconnecting the plug from the mains.

SERVICE RULES

- Service on this product must be performed by qualified repair personnel only. Service or maintenance performed by unqualified personnel could result in injury to the user and/or damage to the product. Such service may also void your warranty.
- Use only identical replacement parts when servicing the product. Follow the instructions in the Maintenance section of this manual. Use of unauthorized parts or failure to follow maintenance instructions may create a risk of shock, serious injury to the user and/or damage to the product. Such use may also void your warranty.
- When replacing the blade, the whole blade assembly should be changed.

STORAGE AND TRANSPORTATION RULES

- Stop the motor when you are waiting to cut or when you are walking from one cutting location to another. Store the product inside a dry place.
- When transporting, disconnect the plug from the mains. Carry the trimmer by the handles provided and keep hands away from the cutting blade.
- During transport or storage, always cover the blade with the blade sheath, so that the blades aren't accessible.
- The knock-on protector can, if required, also serve as a wall-mounted holder.

F GB D E I P NL S DK N FIN GR HU CZ RU RO PL SLO HR TR EST LT LV SK BG

English











SPECIFIC SAFETY RULES

Store the product up high or lock it up to prevent unauthorized use or damage. Keep the product out of the reach of children.

- Secure the product when transporting it.
- Save these instructions. Refer to them frequently and use them to instruct others who may use this product. If you loan someone this product, loan these instructions also.

SYMBOLS

Some of the following symbols may be used on your tool. Please study them and learn their meaning. Proper interpretation of these symbols will allow you to operate the tool more safely and effectively.

SYMBOL	NAME	EXPLANATION
	Safety Alert	Precautions that involve your safety.
	Ricochet	Thrown objects can cause severe injury. Wear protective clothing and boots.
	Eye Protection	Always wear safety goggles and safety glasses with side shields or a full face shield when operating this product.
	Keep Bystanders Away	Keep all bystanders at least 15 m away.
	Class II Construction	Double-insulated construction.
	Wet Conditions Alert	Do not expose to rain or use in damp locations.
	Read Operator's Manual	To reduce the risk of injury, user must read and understand operator's manual before using this product.
	Electric Shock Precaution	Remove plug from the mains immediately if cable is damaged or cut.
	Sound Power Level	RHT-600R sound power level is 103 dB.
	Sound Power Level	RHT-700R sound power level is 104 dB.

F GB D E I P NL S DK N FIN GR HU CZ RU RO PL SLO HR TR EST LT LV SK BG

English

SYMBOLS

The following signal words and meanings are intended to explain the levels of risk associated with this product.

SYMBOL	SIGNAL	MEANING
	DANGER	Indicates an imminently hazardous situation, which, if not avoided, will result in death or serious injury.
	WARNING	Indicates a potentially hazardous situation, which, if not avoided, could result in serious injury.
	CAUTION	Indicates a potentially hazardous situation, which, if not avoided, may result in minor or moderate injury.
	CAUTION	(Without Safety Alert Symbol) Indicates a situation that may result in property damage.

SERVICE

Servicing requires extreme care and knowledge and should be performed only by a qualified service technician. For service we suggest you return the product to your nearest AUTHORISED SERVICE CENTRE for repair. When servicing, use only identical replacement parts.

WARNING
Observe all normal safety precautions related to avoiding electrical shock.

WARNING
To avoid serious personal injury, do not attempt to use this product until you read thoroughly and understand completely the operator's manual. Save this operator's manual and review frequently for continuing safe operation and instructing others who may use this product.

WARNING
The operation of any power tool can result in foreign objects being thrown into your eyes, which can result in severe eye damage. Before beginning power tool operation, always wear safety goggles or safety glasses with side shields and a full face shield when needed. We recommend Wide Vision Safety Mask for use over eyeglasses or standard safety glasses with side shields. Always use eye protection.

SAVE THESE INSTRUCTIONS.

DESCRIPTION

1. Blade
2. Safety guard
3. Bow-grip with On/Off switch
4. Rotational handle with On/Off switch
5. Pull relief for cord
6. Blade sheath
7. Knock on protector
8. Lock button, rotational handle
- (a) & (b) Pull backward and rotate the handle.
9. Live tool indicator

TECHNICAL DATA

	RHT-600R	RHT-700R
Rated voltage	220-240 V~/50 Hz	220-240 V~/50 Hz
Power rating	600 W	700 W
Rated no-load speed	1500 min ⁻¹	1500 min ⁻¹
Cutting capacity	27 mm	27 mm
Blade length	550 mm	650 mm
Braking time	<1 s	<1 s
Weight (without cable)	4.2 kg	4.3 kg
LpA (noise)	90 dB(A)	90 dB(A)
LwA (sounding power)	103 dB(A)	104 dB(A)
Vibration level	1.9 m/s ²	1.9 m/s ²

OPERATION

POWER CONNECTION

- The mains voltage must conform to the specifications on the rating plate.

F GB D E I P NL S DK N FIN GR HU CZ RU RO PL SLO HR TR EST LT LV SK BG

English

OPERATION

- Connect the tool plug to an approved extension lead (if required) and protect the plug connection with the pull-relief (5) (Fig. 2).
- Once plugged to electric supply, the live tool indicator (9) shows a blue light, which means this tool is ready for use.

RANGE OF USE

Cutting and trimming of hedges, bushes and ornamental shrubs in the domestic sector only. All other uses are expressly excluded.

SWITCHING ON AND OFF

This tool is equipped with a two-hands safety switching system. This system prevents starting the tool inadvertently and will only allow operation while holding the tool with both hands.

- **To switch on:** Press the bow grip On/Off switch (3) and the On/Off switch at rotational handle (4) with both hands at the same time.
- **To switch off:** Release On/Off switch (3) and/or rotational handle switch (4).
- The brake control will stop the blade within one second.

Note: The sparking (flashing) resulting in the area of the vent slits / top of the main enclosure is normal and will not damage the tool.

- When you stop your equipment, be sure that the cutting system comes to complete stop before proceeding further.

Note: This tool cannot be started if the lock switch (8) is pulled backward and/or the rotational handle (4) is being turned.

ADJUSTING THE TURNING HANDLE

To facilitate your work, the hedge trimmer is equipped with a turning rear handle that can be set in 5 different positions (Normal, +/-45 and +/-90 degrees). This mechanism provides ergonomically comfortable positions when cutting vertical or angled planes, avoiding early fatigue experienced with other hedge trimmers.

Follow below steps to change the position of the handle:

- Release the On/Off switch (4), pull the lock button (8) backward (Fig. 3a). The rotational handle is now unlocked and can be turned to the desired position (Fig. 3b & 3c).

- In the desired end position, release the lock button (8) back into place to secure the handle position.

Please bear in mind that the lock button (8) can only be pulled back when the On/Off switch (4) is not activated. Make sure that the lock button fully engages into the housing again after repositioning the turning handle. Only then can this tool be activated.

CUTTING HEDGES

- Clean up the cutting area before starting. Take away stones, glass pieces, nails, metallic cable and any objects that can be projected or get caught during the cutting.
- Using pruning shears, first prune out branches of a diameter greater than 27 mm.
- Young buds can be trimmed easily with a scythe movement; older and bigger hedges can be trimmed easily with a sawing movement.
- The knock-on protector (7) prevents unpleasant backlash from contact with walls, fences, etc.
- If hard objects become jammed in the cutter blade, switch off the tool immediately, pull out plug first and only then remove the objects.
- Metal objects such as wire fences and plant supports can damage the blade. Do not let the cutting blades come in contact with materials that can not be trimmed, such as stones or metal.
- Always lay the lead away from the working area. Always work away from the power socket. For this reason, decide on the direction of cut before beginning work.

DISPOSAL



Waste electrical products should not be disposed of together with household waste. Please recycle where facilities exist. Check with your local authority or retailer for recycling advice.

F GB **D** E I P NL S DK N FIN GR HU CZ RU RO PL SLO HR TR EST LT LV SK BG

Deutsch

ALLGEMEINE SICHERHEITSVORSCHRIFTEN



WARNUNG

Bei der Verwendung von elektrischen Gartengeräten müssen die grundlegenden Sicherheitsbestimmungen befolgt werden, um die Risiken von Bränden, elektrischen Schlägen und Körperverletzungen zu verringern.

LESEN SIE ALLE ANWEISUNGEN.

- Machen Sie sich mit den Anwendungen Ihres Geräts und seiner Funktionsweise vertraut.
- Räumen Sie vor jeder Verwendung den Schnittbereich frei. Entfernen Sie Steine, Glassplitter, Nägel, Metallkabel, Schnüre und andere Objekte, die weggeschleudert werden und Unfälle verursachen können.
- Tragen Sie eine lange und dicke Hose sowie Stiefel und Handschuhe. Tragen Sie keine weite Kleidung oder kurze Hosen und arbeiten Sie niemals barfuß. Tragen Sie keinen Schmuck.
- Stecken Sie lange Haare auf Schulterhöhe hoch, um zu vermeiden, dass sie sich in den rotierenden Elementen verfangen.
- Achten Sie darauf, dass Kinder oder unerfahrene Personen dieses Gerät nicht verwenden.
- Achten Sie darauf, dass Besucher und vor allem Kinder und Haustiere in einem Abstand von mindestens 15 m vom Schnittbereich entfernt bleiben. Schalten Sie das Gerät sofort aus, wenn eine Person oder ein Tier in den Schnittbereich eindringt.
- Verwenden Sie dieses Gerät nicht, wenn Sie müde oder krank sind, unter dem Einfluss von Alkohol oder Drogen stehen, oder wenn Sie Medikamente einnehmen.
- Verwenden Sie dieses Gerät nicht, wenn die Beleuchtung des Arbeitsbereichs unzureichend ist. Sorgen Sie dafür, dass Ihr Arbeitsbereich gut beleuchtet ist (Tageslicht oder künstliches Licht).
- Bewahren Sie stets eine Gleichgewichtsposition. Achten Sie auf einen guten Stand und strecken Sie den Arm nicht zu weit aus. Andernfalls riskieren Sie einen Sturz oder können sich Verletzungen zuziehen.
- Halten Sie Ihren Körper von den rotierenden Elementen fern.
- Prüfen Sie den Zustand Ihres Geräts, bevor Sie es verwenden. Lassen Sie vor der Verwendung Ihres Geräts alle defekten oder beschädigten Teile bei Ihrem autorisierten Ryobi-Kundendienst austauschen.
- Verwenden Sie Ihr Gerät nie an nassen oder feuchten Orten. Verwenden Sie Ihr Gerät nicht im Regen.

- Tragen Sie bei der Verwendung Ihres Geräts eine Sicherheits- oder Schutzbrille.
- Verwenden Sie das geeignete Gerät. Verwenden Sie Ihr Gerät nur für die Anwendungen, für die es konzipiert ist.
- Verwenden Sie Ihre Geräte nicht mit nassen Händen.
- Verwenden Sie das Gerät nicht, wenn der Ein-/Aus-Schalter defekt ist und das Gerät nicht ein- oder ausgeschaltet werden kann. Ein Gerät, das nicht korrekt ein- und ausgeschaltet werden kann, stellt eine Gefährdung dar und muss repariert werden.
- Vermeiden Sie ein versehentliches Einschalten.
- Bleiben Sie wachsam und schauen Sie konzentriert auf Ihre Arbeit. Handeln Sie bei der Verwendung des Geräts stets umsichtig und überlegt.
- Überbeanspruchen Sie Ihr Gerät nicht. Ihr Gerät arbeitet effizienter und sicherer, wenn Sie es auf der Leistungsstufe einsetzen, für die es konzipiert wurde.
- Ziehen Sie bei einer Beschädigung oder einem Anschnitt des Strom- oder Verlängerungskabels sofort den Netzstecker ab.
- Ziehen Sie vor jeder Wartungsoperation und vor jedem Zubehörwechsel stets den Netzstecker des Geräts ab.

SPEZIFISCHE SICHERHEITSVORSCHRIFTEN

SPEZIFISCHE SICHERHEITSVORSCHRIFTEN FÜR HECKENSCHEREN

- Verwenden Sie Ihr Gerät niemals, wenn das Schutzschild nicht eingesetzt und nicht in einwandfreiem Zustand ist.
- Vergewissern Sie sich, dass sich im Schnittbereich keine Kabel, Nägel, Glassplitter, Steine oder anderen Elemente befinden.
- Verwenden Sie Ihre Heckenschere nicht entlang von harten Objekten: dies kann zu Verletzungen führen oder Ihr Gerät beschädigen.
- Überqueren Sie niemals eine Straße oder einen Weg mit Ihrer Heckenschere, wenn diese eingeschaltet ist. Als Bediener sind Sie für alle anderen Personen, die sich im Arbeitsbereich aufhalten, verantwortlich.
- Halten Sie Ihr Gerät während der gesamten Verwendung fest mit beiden Händen und achten Sie darauf, Ihr Gleichgewicht zu bewahren, vor allem, wenn Sie Ihr Gerät auf einem Hocker oder einer Leiter verwenden.
- Halten Sie die Klinge stets unterhalb der Höhe Ihrer Hüfte.

F GB **D** E I P NL S DK N FIN GR HU CZ RU RO PL SLO HR TR EST LT LV SK BG

Deutsch

SPEZIFISCHE SICHERHEITSVORSCHRIFTEN

- Berühren Sie die Klinge niemals! Halten Sie Ihre Hände und Ihren Körper von der Klinge entfernt.



ACHTUNG

Bestimmte Teile des Geräts können während des Betriebs brennend heiß werden.

- Überprüfen Sie die Umgebung, in der Sie Ihre Heckenschere verwenden, und achten Sie auf die Risiken, die auftreten können, die jedoch durch den Lärm der Heckenschere während der Verwendung überlagert werden.
- Halten Sie die Heckenschere niemals an der Klinge.
- Große Temperaturschwankungen können zur Bildung von Kondenswasser im Innern des Geräts führen. Lassen Sie Ihrer Heckenschere vor der Verwendung Zeit, sich an die Umgebungstemperatur anzupassen.
- Überansprechen Sie das Gerät nicht; verwenden Sie es auf der Leistungsstufe, für die es konzipiert wurde.
- Verwenden Sie das Gerät niemals, wenn bestimmte Teile fehlen oder wenn andere als die Originalteile oder -zubehörteile montiert worden sind.
- Trennen Sie stets das Stromkabel der Heckenschere ab, bevor Sie sie von einem Ort zu einem anderen transportieren. Tragen Sie die Heckenschere durch Halten an den Griffen und halten Sie Ihre Hände von der Klinge entfernt.
- Setzen Sie während des Transports der Heckenschere oder bevor Sie sie lagern, stets die Schutzscheide für die Klinge (6) ein.



WARNUNG

VERWENDEN SIE DIESE HECKENSCHERE NIEMALS, WENN DAS SCHUTZSCHILD NICHT EINGESETZT IST.

ÜBERANSPRUCHEN SIE DAS GERÄT NICHT; VERWENDEN SIE ES AUF DER VORGEGEHENEN LEISTUNGSSTUFE.

ELEKTRISCHE SICHERHEIT

- Vergewissern Sie sich, dass das Stromkabel so verläuft, dass niemand darauf treten, darüber stolpern oder das Kabel auf andere Weise beschädigen kann.
- Vergewissern Sie sich vor dem Anschluss des Geräts an das Stromnetz, dass das Gerät von niemandem manipuliert wird.
- Achten Sie darauf, dass das Stromkabel in einwandfreiem Zustand bleibt. Transportieren Sie das Gerät niemals an seinem Stromkabel.

Ziehen Sie zum Abziehen des Steckers niemals am Stromkabel oder am Verlängerungskabel, sondern direkt am Stecker. Achten Sie darauf, dass das Stromkabel nicht in die Nähe von Wärmequellen, Öl und scharfkantigen Objekten gerät.

- Verwenden Sie für einen Einsatz im Freien dichte Verlängerungskabel, die für eine Verwendung im Freien zugelassen sind.
- Lassen Sie das Verlängerungskabel über den Haken für Verlängerungskabel (5) laufen, um zu vermeiden, dass das Gerät versehentlich von der Steckdose getrennt wird (Abb. 2).
- Vergewissern Sie sich, dass das Stromkabel und das Verlängerungskabel nicht beschädigt sind (Risse, Einschnitte usw.). Wenn das Stromkabel oder das Verlängerungskabel beschädigt ist, müssen Sie es von einem autorisierten Ryobi-Kundendienst reparieren lassen.
- Vergewissern Sie sich, dass die Netzspannung der Steckdose, an die Sie Ihr Gerät anschließen, den auf dem Typenschild des Geräts angegebenen Werten entspricht. Schließen Sie diese Heckenschere niemals an eine Netzsteckdose mit einer anderen Netzspannung an als die, für die sie konzipiert wurde.
- Ziehen Sie sofort den Netzstecker der Heckenschere ab, wenn das Strom- oder Verlängerungskabel während der Verwendung beschädigt wurden. **BERÜHREN SIE DAS STROM- ODER VERLÄNGERUNGSKABEL VOR DEM ABZIEHEN DES NETZSTECKERS NICHT.**
- Treffen Sie alle erforderlichen Maßnahmen, um sich vor elektrischen Schlägen zu schützen. Vermeiden Sie jeden Kontakt mit geerdeten Elementen, wie z. B. Metallrohren, Heizkörpern, Küchenherden, Kühlschränken usw.
- Prüfen Sie, dass Ihr Stromnetz mit einer Sicherung verbunden ist, die bei über 30 mA springt.

WARTUNG

- Ziehen Sie vor der Durchführung von Einstellungen oder Reparaturen stets den Netzstecker des Geräts ab.
- Verwenden Sie Ihr Gerät nicht, wenn bestimmte Teile beschädigt sind. Prüfen Sie Ihr Gerät vor jeder Verwendung, um sich zu vergewissern, dass es korrekt funktioniert. Alle beschädigten Teile müssen durch einen autorisierten Ryobi-Kundendienst repariert oder ausgetauscht werden.
- Tauchen Sie Ihr Gerät niemals in Wasser oder eine andere Flüssigkeit ein und spritzen Sie es nicht ab. Verwenden Sie zum Reinigen weder Lösemittel noch Reinigungsmittel. Verwenden Sie zum Reinigen Ihrer Heckenschere nur einen feuchten Lappen.

F GB **D** E I P NL S DK N FIN GR HU CZ RU RO PL SLO HR TR EST LT LV SK BG

Deutsch

SPEZIFISCHE SICHERHEITSVORSCHRIFTEN

Trocknen Sie sie nach dem Reinigen gut ab und vergewissern Sie sich, dass keine Schmutzreste verbleiben.

- Ziehen Sie vor der Durchführung von Einstellungen oder vor dem Reinigen stets den Netzstecker des Geräts ab.
- Achten Sie darauf, dass die Belüftungsschlitze niemals verstopft sind.
- Reinigen Sie die Klinge nach jeder Verwendung sorgfältig mit einem in Öl getränkten Lappen oder schmieren Sie sie mit einem milden Schmiermittel.



WARNUNG

Ziehen Sie vor jeder Wartungsoperation den Netzstecker Ihres Geräts ab.

REPARATUREN

- Reparaturen dürfen nur durch einen qualifizierten Techniker ausgeführt werden. Wartungs- oder Reparaturarbeiten, die von nicht qualifizierten Personen durchgeführt werden, können zu schweren Körperverletzungen oder einer Beschädigung des Geräts führen. Bei Missachtung dieser Vorschrift wird außerdem Ihre Garantie ungültig und verfällt.
- Verwenden Sie zur Wartung nur Ersatzteile, die mit den Originalteilen identisch sind. Befolgen Sie die Anweisungen im Abschnitt "Wartung" in diesem Handbuch. Dadurch vermeiden Sie das Risiko von elektrischen Schlägen, schweren Körperverletzungen und einer Beschädigung des Geräts. Bei Missachtung dieser Vorschrift wird außerdem Ihre Garantie ungültig und verfällt.
- Wenn es erforderlich ist, die Klinge zu ersetzen, müssen Sie sie vollständig auswechseln.

LAGERUNG UND TRANSPORT











- Schalten Sie den Motor zwischen zwei Schnittoperationen aus. Schalten Sie den Motor auch aus, wenn Sie mit Ihrem Gerät zur Fortsetzung der Arbeit an einen anderen Ort gehen. Bewahren Sie Ihr Gerät an einem trockenen und geschützten Ort auf.
- Ziehen Sie stets den Netzstecker der Heckenschere ab, bevor Sie sie von einem Ort zu einem anderen transportieren. Tragen Sie die Heckenschere durch Halten an den Griffen und halten Sie Ihre Hände von der Klinge entfernt.
- Schützen Sie die Klinge beim Transport oder bei der Lagerung stets mit der Schutzscheide.
- Der Rückprallschutz kann als Lagerhilfe verwendet werden, um Ihre Heckenschere an einer Wand zu befestigen. Lagern Sie Ihr Gerät in der Höhe oder in einem per Schlüssel abgeschlossenen Raum, um zu vermeiden, dass nicht berechnigte Personen das Gerät verwenden. Bewahren Sie das Gerät außerhalb der Reichweite von Kindern auf.
- Befestigen Sie Ihr Gerät, wenn Sie es transportieren müssen.
- Bewahren Sie diese Anweisungen auf. Lesen Sie die darin enthaltenen Informationen regelmäßig nach, um andere eventuelle Benutzer zu informieren. Wenn Sie Ihre Heckenschere verleihen, geben Sie das zugehörige Bedienungshandbuch ebenfalls mit.

F GB **D** E I P NL S DK N FIN GR HU CZ RU RO PL SLO HR TR EST LT LV SK BG

Deutsch

SYMBOLE

Auf Ihrem Gerät können folgende Symbole abgebildet sein. Machen Sie sich mit diesen Symbolen vertraut und merken Sie sich ihre Bedeutung. Eine korrekte Interpretation dieser Symbole ermöglicht Ihnen eine sicherere und adäquatere Verwendung Ihres Geräts.



SYMBOL	NAME	BEDEUTUNG
	Warnung	Gibt die für die Gewährleistung Ihrer Sicherheit zu treffenden Vorsichtsmaßnahmen an.
	Abprellen	Weggeschleuderte Objekte können schwere Verletzungen auslösen: tragen Sie stets Kleidung, die Sie vollständig bedeckt, und Stiefel.
	Augenschutz	Tragen Sie bei der Verwendung Ihrer Heckenschere eine Sicherheitsbrille oder eine Schutzmaske.
	Achten Sie darauf, dass Besucher fern bleiben	Achten Sie darauf, dass Besucher mindestens 15 m vom Schnittbereich entfernt bleiben.
	Isolation der Klasse II	Dieses Gerät ist mit einer Schutzisolierung ausgestattet.
	Warnung zu Feuchtigkeitsbedingungen	Setzen Sie dieses Gerät niemals dem Regen aus und verwenden Sie es nicht an feuchten Orten.
	Bedienungsanleitung	Zur Verringerung der Verletzungsrisiken müssen Sie die vorliegende Bedienungsanleitung vollständig gelesen und verstanden haben.
	Sicherheitsmaßnahmen gegen elektrische Schläge	Ziehen Sie sofort den Netzstecker Ihres Geräts ab, wenn das Stromkabel beschädigt ist oder Schnitte aufweist.
	Schalleistungspegel	Der Schalleistungspegel der RHT-600R beträgt 103 dB.
	Schalleistungspegel	Der Schalleistungspegel der RHT-700R beträgt 104 dB.

F GB **D** E I P NL S DK N FIN GR HU CZ RU RO PL SLO HR TR EST LT LV SK BG

Deutsch

SYMBOLE

Die folgenden Symbole und die ihnen zugewiesenen Bezeichnungen ermöglichen es, die verschiedenen Risikostufen im Rahmen der Verwendung des Geräts zu erläutern.

SYMBOL	NAME	BEDEUTUNG
	GEFAHR	Gibt eine unmittelbar gefährliche Situation an, die einen Todesfall oder eine schwere Körperverletzung herbeiführen kann, wenn sie nicht vermieden wird.
	WARNUNG	Gibt eine potenziell gefährliche Situation an, die schwere Körperverletzungen herbeiführen kann, wenn sie nicht vermieden wird.
	VORSICHT	Gibt eine potenziell gefährliche Situation an, die leichte bis mittelschwere Verletzungen herbeiführen kann, wenn sie nicht vermieden wird.
	VORSICHT	(Ohne Sicherheitssymbol.) Weist auf eine Situation hin, die zu einem Materialschaden führen kann.

REPARATUREN

Die Wartung setzt höchste Sorgfalt und eine gute Kenntnis des Geräts voraus: Sie muss durch einen qualifizierten Techniker ausgeführt werden. Wir empfehlen Ihnen, Ihr Gerät zur Ausführung von Reparaturen zum nächstgelegenen AUTORISIERTEN KUNDENDIENST-ZENTRUM zu bringen. Bei einem Austausch von Teilen dürfen nur Originalersatzteile verwendet werden.



WARNUNG

Zur Vermeidung von elektrischen Schlägen müssen alle normalerweise üblichen Sicherheitsvorkehrungen getroffen werden.



WARNUNG

Versuchen Sie nicht, dieses Gerät zu verwenden, bevor Sie diese Bedienungsanleitung vollständig durchgelesen und verstanden haben. Bewahren Sie diese Bedienungsanleitung auf und lesen Sie regelmäßig die relevanten Informationen nach, um ein sicheres Arbeiten zu gewährleisten und gegebenenfalls andere Benutzer zu informieren.



WARNUNG

Die Verwendung eines elektrischen Geräts kann dazu führen, dass Fremdkörper in Ihre Augen spritzen und schwere Augenverletzungen verursachen. Verwenden Sie Ihr Gerät nur mit einer Sicherheits- oder Schutzbrille mit Seitenschutz sowie gegebenenfalls mit einer Staubschutzmaske. Wir empfehlen Sichtbrillenrägern, die Brille durch eine Schutzmaske oder eine Standardschutzbrille mit Seitenschutz abzudecken. Schützen Sie stets Ihre Augen.



BEWAHREN SIE DIESE ANWEISUNGEN AUF.

BESCHREIBUNG

1. Klinge
 2. Schutzschild
 3. Vorderer Griff mit Ein-/Aus-Schalter
 4. Hinterer schwenkbarer Griff mit Ein-/Aus-Schalter
 5. Haken für Verlängerungskabel
 6. Schutzscheide der Klinge
 7. Rückprall-Schutz
 8. Knopf zur Entsperrung des hinteren schwenkbaren Griffs
- (a) und (b) Ziehen Sie den Knopf nach hinten und drehen Sie den Griff.
9. Spannungs-LED

TECHNISCHE DATEN

	RHT-600R	RHT-700R
Stromversorgung	220-240 V~/50 Hz	220-240 V~/50 Hz
Leistung	600 W	700 W
Leerlaufdrehzahl	1500 min ⁻¹	1500 min ⁻¹
Schnittleistung	27 mm	27 mm
Länge des Sägeblatts	550 mm	650 mm
Bremszeit	<1 Sek.	<1 Sek.
Gewicht (ohne Stromkabel)	4,2 kg	4,3 kg
LpA (Schallpegel)	90 dB(A)	90 dB(A)
LwA (Schalleistungspegel)	103 dB(A)	104 dB(A)
Vibrationspegel	1,9 m/s ²	1,9 m/s ²

F GB **D** E I P NL S DK N FIN GR HU CZ RU RO PL SLO HR TR EST LT LV SK BG

Deutsch

VERWENDUNG

STROMANSCHLUSS

- Die Stromzufuhr muss den auf dem Typenschild des Geräts angegebenen Werten entsprechen.
- Schließen Sie Ihre Heckenschere an ein zugelassenes Verlängerungskabel an und fixieren Sie das Verlängerungskabel mithilfe des Hakens für Verlängerungskabel (5) (Abb. 2).
- Sobald Sie Ihre Heckenschere angeschlossen haben, leuchtet die Spannungs-LED (9) (blaue Leuchte) und zeigt Ihnen damit an, dass Ihr Gerät funktionsbereit ist.

ANWENDUNGEN

Diese Heckenschere eignet sich zum Schneiden von Hecken, Sträuchern und Büschen. Sie ist ausschließlich für einen private Verwendung konzipiert. Alle anderen Anwendungen sind ausdrücklich ausgeschlossen.

EIN- UND AUSSCHALTEN

Dieses Geräts ist mit einem Einschaltsystem ausgestattet, das mit beiden Händen bedient wird. Dieses System verhindert, dass die Heckenschere versehentlich eingeschaltet wird, und verpflichtet den Benutzer, die Heckenschere während der gesamten Verwendung mit beiden Händen zu halten.

- So schalten Sie die Heckenschere ein:** Drücken Sie gleichzeitig auf den Ein-/Aus-Schalter (3), der sich am vorderen Griff befindet, und auf den Ein-/Aus-Schalter (4), der sich am schwenkbaren Griff befindet.
- So schalten Sie die Heckenschere aus:** Geben Sie die beiden Ein-/Aus-Schalter wieder frei. Die integrierte Bremse hält die Klinge in weniger als einer Sekunde an.

Hinweis: Die durch die Ventilationsschlitze des Motorgehäuses sichtbaren Funken sind normal und stellen kein Beschädigungsrisiko für Ihr Gerät dar.

- Warten Sie beim Ausschalten der Heckenschere, bis die Klinge vollkommen zum Stillstand gekommen ist, bevor Sie sie an einen anderen Ort transportieren.

Hinweis: Sie können Ihre Heckenschere nicht einschalten, wenn der Knopf zur Entsperrung des schwenkbaren Griffs (8) nach hinten gezogen ist und/oder, wenn die Position des schwenkbaren Griffs (4) gerade eingestellt wird.

EINSTELLUNG DER POSITION DES SCHWENKBAREN GRIFFS

Um Ihre Arbeit zu erleichtern, ist diese Heckenschere mit einem hinteren schwenkbaren Griff ausgestattet, der auf 5 verschiedene Positionen gestellt werden kann (rechts, 45° nach rechts oder nach links oder 90° nach rechts oder nach links). Dieses System ermöglicht es, eine komfortable und ergonomische Arbeitsposition für den Schnitt von geneigten oder vertikalen Schnittebenen einzunehmen und trägt zur Vermeidung einer frühen Ermüdung bei, die bei der Verwendung klassischer Heckenscheren in der Regel auftritt.

Führen Sie die folgenden Schritte aus, um die Position des hinteren Griffs einzustellen:

- Geben Sie den Ein-/Aus-Schalter des schwenkbaren Griffs (4) frei und ziehen Sie den Knopf zur Entsperrung des schwenkbaren Griffs (8) nach hinten (Abb. 3a). Der schwenkbare Griff wird dadurch entriegelt und kann in die gewünschte Position gedreht werden (Abb. 3b und 3c).
- Nachdem sich der Griff in der gewünschten Position befindet, drücken Sie den Knopf zur Entsperrung des schwenkbaren Griffs (8) nach vorne, um ihn zu blockieren.

Vergessen Sie nicht, dass der Knopf zur Entsperrung des schwenkbaren Griffs (8) nur nach hinten gezogen werden kann, wenn der Ein-/Aus-Schalter (4) nicht gedrückt ist. Vergewissern Sie sich, dass der Knopf zur Entsperrung wieder einwandfrei in seine ursprüngliche Position zurückgekehrt ist, nachdem die Position des schwenkbaren Griffs eingestellt wurde. Sie können die Heckenschere nun einschalten.

SCHNEIDEN VON HECKEN

- Räumen Sie den Schnittbereich frei, bevor Sie mit dem Schneiden beginnen. Entfernen Sie Steine, Metallstücke, Nägel, Metallkabel und andere harte Elemente, die beim Schneiden von der Klinge weggeschleudert oder sich in der Klinge verfangen können.
- Schneiden Sie zunächst alle Äste, deren Durchmesser größer als 27 cm ist, mit einer Gartenschere.
- Die kleinen zarten Äste können mit einer Sensenbewegung einfach geschnitten werden, während die härteren Äste mit einer Sägebewegung geschnitten werden müssen.

F GB **D** E I P NL S DK N FIN GR HU CZ RU RO PL SLO HR TR EST LT LV SK BG

Deutsch

VERWENDUNG

- Der Rückprall-Schutz (7) ermöglicht es, heftige Rückstöße zu vermeiden, die durch den Kontakt mit einer Mauer, einem Zaun usw. verursacht werden können.
- Wenn sich harte Gegenstände in der Klinge verfangen, schalten Sie die Heckenschere sofort aus und trennen Sie sie vom Stromnetz. Entfernen Sie anschließend die Elemente, die sich in der Klinge verfangen haben.
- Metallische Gegenstände, wie z. B. Drähte von Zäunen und Stützen von Pflanzen können die Klinge beschädigen. Achten Sie darauf, dass die Schneide nicht mit Materialien in Kontakt kommt, die nicht geschnitten werden können, wie z. B. Steine oder Metall.
- Lassen Sie das Stromkabel/das Verlängerungskabel stets außerhalb des Schnittbereichs verlaufen. Arbeiten Sie stets in einer von der Steckdose wegführenden Richtung. Prüfen Sie hierfür die Richtung, in die Sie arbeiten, bevor Sie mit der Arbeit beginnen.

ENTSORGUNG DES GERÄTS

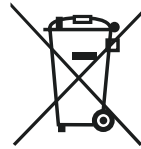

Werfen Sie elektrische Geräte nicht in den Hausmüll. Geben Sie diese Geräte bei Recyclingzentren ab. Wenden Sie sich an die zuständigen Behörden oder Ihren Händler, um Informationen über die adäquate Recyclingprozedur zu erhalten.

F GB D E I P **NL** S DK N FIN GR HU CZ RU RO PL SLO HR TR EST LT LV SK BG

Nederlands

ALGEMENE VEILIGHEIDSVOORSCHRIFTEN



WAARSCHUWING

Bij gebruik van elektrisch tuingereedschap moeten altijd elementaire veiligheidsvoorschriften in acht genomen worden om gevaar voor brand, elektrische schokken en lichamelijk letsel te beperken.

LEES ALLE INSTRUCTIES.

- Leer de toepassingen van uw gereedschap en de werking ervan kennen.
- Maak het gebied waar u gaat werken eerst vrij van obstakels. Verwijder steentjes, glasscherven, spijkers, metaaldraad, snoeren en andere voorwerpen die zouden kunnen wegspringen en ongelukken veroorzaken.
- Draag een lange broek van dikke stof, laarzen en handschoenen. Draag geen wijde kleding of een korte broek en werk nooit op blote voeten. Draag nooit sieraden.
- Als u lang haar hebt, bind dit dan op tot boven uw schouder niveau zodat het niet door de bewegende delen kan worden meegetrokken.
- Laat dit apparaat niet door kinderen of onervaren personen gebruiken.
- Zorg dat omstanders, in het bijzonder kinderen en huisdieren, minstens 15 meter uit de buurt blijven van waar gewerkt wordt. Zet het apparaat onmiddellijk uit zodra een persoon of een dier in de buurt komt waar u werkt.
- Gebruik dit apparaat nooit wanneer u vermoeid, ziek of onder invloed van drank of drugs bent, of wanneer u medicijnen gebruikt.
- Gebruik het apparaat niet als het te donker is om te werken. Zorg dat uw werkplek goed verlicht is (met daglicht of kunstlicht).
- Zorg dat u altijd uw evenwicht goed kunt bewaren. Ga altijd stevig op uw benen staan en reik niet te ver weg met uw arm. Zoniet dan kunt u vallen of ernstig lichamelijk letsel oplopen.
- Houd uw lichaam uit de buurt van bewegende delen.
- Controleer de goede staat van het apparaat voordat u het gaat gebruiken. Laat defecte of beschadigde onderdelen in een erkend Ryobi servicecentrum vervangen voordat u het apparaat weer gebruikt.
- Gebruik het apparaat niet op natte of zeer vochtige plaatsen. Gebruik het apparaat niet als het regent.
- Draag een veiligheidsbril of oogbescherming als u het apparaat gebruikt.

- Gebruik het juiste gereedschap. Gebruik het apparaat uitsluitend voor de toepassingen waarvoor het bestemd is.
- Gebruik het apparaat niet met vochtige handen.
- Gebruik het apparaat niet als u het niet meer met de schakelaar aan en uit kunt zetten. Een apparaat dat niet meer op de normale manier aan- en uitgezet kan worden, is gevaarlijk en moet absoluut worden gerepareerd.
- Zorg dat het apparaat niet ongewild in werking kan treden.
- Blijf waakzaam en kijk naar wat u doet. Gebruik uw gezonde verstand als u dit apparaat gebruikt.
- Forceer het apparaat niet. Het apparaat zal veiliger en zekerder werken als u het gebruikt op het toerental waarvoor het ontworpen is.
- Trek onmiddellijk de stekker van het apparaat uit het stopcontact als het aansluitsnoer of het verlengsnoer op enigerlei wijze beschadigd of doorgesneden is.
- Trek altijd eerst de stekker van het apparaat uit het stopcontact voordat u het apparaat gaat onderhouden of een hulpstuk gaat verwisselen.

SPECIFIEKE VEILIGHEIDSVOORSCHRIFTEN

SPECIFIEKE VEILIGHEIDSVOORSCHRIFTEN VOOR HEGGENSCHAREN

- Gebruik het apparaat nooit als de afscherming niet is geïnstalleerd of niet in goede staat is.
- Controleer of er in de werkzone geen kabels, spijkers, glasscherven, stenen of andere harde voorwerpen zijn achtergebleven.
- Gebruik de heggenschaar niet langs harde kanten: dit kan lichamelijk letsel veroorzaken of het apparaat beschadigen.
- Steek geen weg of pad over met uw heggenschaar terwijl deze aan staat. U bent, als gebruiker, ook verantwoordelijk voor andere personen die aanwezig zijn in het werkgebied.
- Houd het apparaat stevig met uw twee handen vast gedurende de gehele tijd dat u het gebruikt en zorg dat u uw evenwicht goed kunt bewaren, vooral als u op een trap of een ladder staat bij het werk.
- Houd het snoeiblad altijd lager uw taille.
- Raak het snoeiblad nooit aan! Houd uw handen en ook uw lichaam uit de buurt van het mesblad.



LET OP

Sommige delen van het apparaat kunnen gloeiend heet worden tijdens gebruik.

F GB D E I P **NL** S DK N FIN GR HU CZ RU RO PL SLO HR TR EST LT LV SK BG

Nederlands

SPECIFIEKE VEILIGHEIDSVOORSCHRIFTEN

- Maak uzelf vertrouwd met de omgeving waar u de heggenschaar gaat gebruiken en kijk of er gevaren bestaan die u niet zou opmerken vanwege het lawaai van de heggenschaar tijdens het gebruik.
- Pak de heggenschaar nooit beet aan het snoeiblad.
- Grote temperatuurverschillen kunnen leiden tot condensvorming binnen in het apparaat. Laat de heggenschaar eerst acclimatiseren voordat het apparaat u gebruikt.
- Forceer het apparaat niet; gebruik het op het toerental waarvoor het ontworpen is.
- Gebruik het apparaat nooit als er onderdelen ontbreken of als er niet-originele onderdelen of accessoires zijn geïnstalleerd.
- Trek altijd de stekker van de heggenschaar uit het stopcontact bij vervoer van de ene naar de andere plek. Draag de heggenschaar aan de handgrepen en houd uw handen weg bij het snoeiblad.
- Schuif altijd eerst de beschermkoker (6) over het snoeiblad voordat u de heggenschaar gaat vervoeren of opbergen.



WAARSCHUWING
GEBRUIK DEZE HEGGENSCHAAR NOOIT ALS DE AFSCHERMING NIET GEÏNSTALLEERD IS. FORCEER HET APPARAAT NIET; GEBRUIK HET OP HET TOERENTAL WAARVOOR HET ONTWERPEN IS.

ELEKTRISCHE VEILIGHEID

- Zorg ervoor dat het snoer zodanig is geplaatst dat niemand erop kan lopen, dat niemand erin verstrikt kan raken of dat het niet op een andere manier kan worden beschadigd.
- Kijk nog voordat u de stekker in het stopcontact stopt, of niemand op dat moment met het apparaat bezig is.
- Houd het snoer in goede staat. Til het apparaat nooit aan het snoer op. Trek nooit aan het apparaatsnoer of aan het verlengsnoer om de stekker uit het stopcontact te trekken. Houd het snoer uit de buurt van warmtebronnen, olie en scherpe randen.
- Gebruik waterdichte verlengsnoeren die zijn goedgekeurd voor gebruik buiten als u het apparaat buitenshuis gebruikt.
- Sla het verlengsnoer om de haak voor verlengsnoer (5) om te voorkomen dat het snoer per ongeluk losschiet (afb. 2).

- Controleer of het apparaatsnoer en het verlengsnoer niet beschadigd (ingescheurd, ingesneden, enz.) zijn. Als het apparaatsnoer of het verlengsnoer op enige manier beschadigd is, moet u het laten vervangen door een erkend Ryobi servicecentrum.
- Zorg dat de stroomvoorziening waarop u het apparaat wilt aansluiten overeenkomt met die welke op het typeplaatje van het apparaat staat aangegeven. Sluit deze heggenschaar nooit op een andere netspanning aan dan waarvoor het apparaat is ontworpen.
- Als het apparaatsnoer of het verlengsnoer tijdens het gebruik wordt beschadigd, dient u onmiddellijk de stekker van de heggenschaar uit het stopcontact te trekken. **RAAK HET APPARAATSNOER OF VERLENGSNOER NIET AAN ZOLANG U DE STEKKER VAN HET APPARAAT NIET UIT HET STOPCONTACT HEBT GETROKKEN.**
- Neem alle noodzakelijke maatregelen om uzelf te beschermen tegen elektrische schokken. Voorkom aanraking met geaarde voorwerpen zoals metalen buizen, radiatoren, fornuizen, koelkasten, enz.
- Controleer of de stroomkring is aangesloten op een aardlekschakelaar die afschakelt boven 30 mA.

ONDERHOUD

- Haal altijd eerst de stekker van het apparaat uit het stopcontact voordat u instellingen gaat veranderen of iets gaat herstellen.
- Gebruik het apparaat niet als er onderdelen beschadigd zijn. Inspecteer het apparaat steeds voordat u het gaat gebruiken om te controleren of het nog goed werkt. Een beschadigd onderdeel moet door een erkend Ryobi servicecentrum gerepareerd of vervangen worden.
- Dompel het apparaat nooit in water of enige andere vloeistof en spuit het niet af. Gebruik geen oplosmiddelen of schoonmaakmiddelen om het te reinigen. Gebruik uitsluitend een vochtige doek om de heggenschaar schoon te maken. Droog het apparaat goed af na de reiniging en controleer of er geen vuil is achtergebleven.
- Haal altijd eerst de stekker van het apparaat uit het stopcontact voordat u instellingen gaat veranderen of iets gaat schoonmaken.
- Zorg dat de ventilatiegaten nooit afgedekt worden.
- Reinig na elk gebruik het snoeiblad zorgvuldig met een in olie gedrenkte poetsdoek of smeet het snoeiblad in met een mild smeermiddel.

F GB D E I P **NL** S DK N FIN GR HU CZ RU RO PL SLO HR TR EST LT LV SK BG

Nederlands

SPECIFIEKE VEILIGHEIDSVOORSCHRIFTEN



WAARSCHUWING

Trek altijd eerst de stekker uit het stopcontact voordat u het apparaat gaat onderhouden.

REPARATIES

- Reparaties mogen alleen door vakbekwame personen worden uitgevoerd. Als onderhoud of reparatiewerk door onbekwame personen wordt uitgevoerd, bestaat er gevaar voor ernstig lichamelijk letsel of beschadiging van het apparaat. Niet naleving van dit voorschrift maakt tevens dat uw garantie zijn geldigheid verliest.
- Gebruik bij reparaties uitsluitend reserveonderdelen die identiek zijn aan de oorspronkelijk gebruikte delen. Neem de voorschriften in acht uit het hoofdstuk Onderhoud van deze handleiding. Zo voorkomt u het risico van elektrische schokken en ernstig lichamelijk letsel. Ook voorkomt u zo dat het apparaat beschadigd raakt. Niet naleving van deze instructies maakt tevens dat uw garantie zijn geldigheid verliest.
- Als u het snoeiblad moet vervangen, dient u alle delen ervan te vervangen.

OPSLAG EN VERVOER





- Laat de motor niet aanstaan als u niet met het apparaat werkt of als u naar een andere werkplek gaat. Bewaar dit apparaat op droge en beschutte plaats.
- Trek altijd de stekker van de heggenschaar uit het stopcontact bij vervoer van de ene naar de andere plek. Draag de heggenschaar aan de handgrepen en houd uw handen weg bij het snoeiblad.
- Steek het snoeiblad altijd in de beschermkoker voordat u de heggenschaar vervoert of opbergt.
- De anti-terugslagbeschermer kan als opberghulpmiddel dienen om de heggenschaar aan de muur te hangen. Berg het apparaat op een hoge plaats of in een afgesloten ruimte op om te voorkomen dat onbevoegde personen het apparaat gebruiken. Berg het apparaat op buiten bereik van kinderen.
- Bind het apparaat vast als u het moet vervoeren.
- Bewaar deze voorschriften zorgvuldig. Sla ze regelmatig op en gebruik ze om eventuele andere gebruikers op de hoogte te stellen. Als u de heggenschaar uitleent, geef er dan ook de bijbehorende gebruikershandleiding bij.

F GB D E I P **NL** S DK N FIN GR HU CZ RU RO PL SLO HR TR EST LT LV SK BG

Nederlands

SYMBOLEN

Sommige van de onderstaande symbolen kunnen op uw apparaat voorkomen. Leer deze symbolen kennen en onthoud hun betekenis. Als u deze symbolen op de juiste manier interpreteert, kunt u het apparaat veiliger en doeltreffender gebruiken.



SYMBOOL	NAAM	BETEKENIS
	Waarschuwing	Geeft de voorzorgsmaatregelen aan die u moet nemen voor uw veiligheid.
	Wegschietende voorwerpen	Wegschietende voorwerpen kunnen ernstige ongelukken veroorzaken: draag bedekkende werkkleding en laarzen.
	Oogbescherming	Draag altijd een veiligheidsbril of beschermingsmasker als u de heggenschaar gebruikt.
	Houd omstanders uit de buurt	Zorg dat omstanders minstens 15 meter uit de buurt blijven van het gebied waar gewerkt wordt.
	Isolatieklasse II	Dit apparaat is dubbel geïsoleerd.
	Waarschuwing inzake vochtige omstandigheden	Stel het apparaat niet bloot aan regen en gebruik het niet op vochtige plaatsen.
	Gebruikershandleiding	Om gevaar voor lichamelijk letsel te verminderen dient u deze gebruikshandleiding absoluut goed door te lezen en te begrijpen voordat u het apparaat gaat gebruiken.
	Veiligheidsmaatregelen tegen elektrische schokken	Trek onmiddellijk de stekker van het apparaat uit het stopcontact als het netsnoer beschadigd raakt of doorgesneden wordt.
	Geluidsvermogensniveau	Het geluidsvermogensniveau van het model RHT-600R is 103 dB.
	Geluidsvermogensniveau	Het geluidsvermogensniveau van het model RHT-700R is 104 dB.

F GB D E I P **NL** S DK N FIN GR HU CZ RU RO PL SLO HR TR EST LT LV SK BG

Nederlands

SYMBOLEN

De volgende symbolen (en de bijbehorende namen) drukken de verschillende risiconiveaus uit die verband houden met het gebruik van dit apparaat.

SYMBOOL	NAAM	BETEKENIS
	GEVAAR	Geeft een onmiddellijk gevaarlijke situatie aan die de dood of ernstig lichamelijk letsel kan veroorzaken indien de situatie niet vermeden wordt.
	WAARSCHUWING	Geeft een potentieel gevaarlijke situatie aan die ernstig lichamelijk letsel kan veroorzaken indien de situatie niet vermeden wordt.
	LET OP	Geeft een potentieel gevaarlijke situatie aan die licht tot matig lichamelijk letsel kan veroorzaken indien de situatie niet vermeden wordt.
	LET OP	(Zonder veiligheidssymbool.) Geeft een situatie aan die materiële schade kan veroorzaken.

REPARATIES

Onderhoud vereist grote zorg en een degelijke kennis van het apparaat: onderhoud moet daarom door een vakbekwame persoon worden uitgevoerd. Voor reparaties raden wij u aan om het apparaat naar het dichtstbijzijnde ERKENDE SERVICECENTRUM te brengen. Gebruik uitsluitend originele reserveonderdelen.



WAARSCHUWING

Neem alle gebruikelijke voorzorgsmaatregelen om elektrische schokken te voorkomen.



WAARSCHUWING

Gebruik dit apparaat niet voordat u deze handleiding geheel gelezen en begrepen hebt. Bewaar deze gebruikershandleiding zorgvuldig en sla dit document regelmatig op om het apparaat onder geheel veilige omstandigheden te kunnen blijven gebruiken en om eventuele andere gebruikers te informeren.



WAARSCHUWING

Bij het gebruik van elektrisch gereedschap kunnen deeltjes wegspatten en in uw ogen terechtkomen, wat ernstig oogletsel kan veroorzaken. Zet daarom altijd een veiligheidsbril of een beschermende bril met zijschotjes op en zonodig ook een stofmasker als u dit apparaat gaat gebruiken. Wij raden bril dragers aan hun bril te beschermen door er een gelaatsmasker of een standaard veiligheidsbril met zijschotjes overheen te dragen. Draag altijd een oogbescherming.



BEWAAR DEZE HANDLEIDING.

VERKLARING

1. Snoeimes
2. Afscherming
3. Voorhandgreep met drukschakelaar
4. Verdraaibare achterhandgreep met drukschakelaar
5. Haak voor verlengsnoer
6. Beschermkoker van het snoeiblad
7. Anti-terugslagbeschermer
8. Ontgrendelknop van de verdraaibare achterhandgreep
- (a) & (b) Trek de knop naar achteren en verdraai de handgreep.
9. Spanningsverklipper

TECHNISCHE GEGEVENS

	RHT-600R	RHT-700R
Voeding	220-240 V~/ 50 Hz	220-240 V~/ 50 Hz
Vermogen	600 W	700 W
Toerental bij nullast	1.500 min ⁻¹	1.500 min ⁻¹
Snoeicapaciteit	27 mm	27 mm
Lengte van het snoeiblad	550 mm	650 mm
Remtijd	<1 s	<1 s
Gewicht (zonder netsnoer)	4,2 kg	4,3 kg
LpA (geluidsdruk niveau)	90 dB(A)	90 dB(A)
LwA (geluidsvermogen niveau)	103 dB(A)	104 dB(A)
Trillingsniveau	1,9 m/s ²	1,9 m/s ²

F GB D E I P **NL** S DK N FIN GR HU CZ RU RO PL SLO HR TR EST LT LV SK BG

Nederlands

BEDIENING

ELEKTRISCHE AANSLUITING

- De stroomvoorziening moet overeenkomen met de voeding die op het typeplaatje van het apparaat is aangegeven.
- Sluit de heggenschaar aan op een goedgekeurd verlengsnoer en blokkeer het verlengsnoer met behulp van de daarvoor bedoelde haak (5) (afb. 2).
- Zodra u de grastrimmer op de stroom aansluit, gaat de spanningsverklikker (9) (blauw lampje) branden om aan te geven dat het apparaat klaar is voor gebruik.

TOEPASSINGEN

Deze heggenschaar is geschikt voor het snoeien van heggen, struiken en heesters. Het apparaat is uitsluitend bestemd voor particulier gebruik. Alle andere toepassingen zijn uitdrukkelijk uitgesloten.

AAN- EN UITZETTEN

Dit apparaat is voorzien van een inschakelsysteem waarvoor twee handen nodig zijn. Door dit systeem wordt voorkomen dat het apparaat ongewild in werking kan treden en wordt de gebruiker gedwongen om de heggenschaar de gehele tijd met twee handen vast te houden.

- **Om de heggenschaar AAN te zetten** drukt u gelijktijdig op de drukschakelaar (3) op de voorhandgreep en op de drukschakelaar (4) onder de verdraaibare handgreep.
- **Om de heggenschaar te stoppen** laat de twee drukknoppen los. Het snoeiblad wordt dan binnen één seconde door de ingebouwde rem stopgezet.
Opmerking: de vonken die u daarbij door de ventilatiegleuven van de motorbehuizing heen kunt waarnemen zijn normaal en zullen het apparaat niet beschadigen.
- Wacht tot het snoeiblad volledig stilstaat nadat u de heggenschaar hebt uitgezet, voordat u zich verplaatst.
Opmerking: u kunt de heggenschaar niet aanzetten als de ontgrendelknop (8) van de verdraaibare handgreep naar achteren is getrokken en/of als de stand van de verdraaibare handgreep (4) niet vast is ingesteld.

STAND VAN DE VERDRAAIBARE HANDGREEP INSTELLEN

Voor groter gebruiksgemak is deze heggenschaar voorzien van een verdraaibare achterhandgreep die in 5 verschillende standen kan worden gezet (rechtuit, 45° naar rechts of links of 90° naar rechts of links). Dankzij dit systeem kunt u een comfortabele ergonomische stand kiezen voor het snoeien van schuine of verticale vlakken. Zo vermijdt u dat u te snel moe wordt, wat in de regel het geval is bij gewone heggensnaren.

Ga als volgt te werk om de stand van de achterhandgreep in te stellen:

- Laat de drukschakelaar (4) van de verdraaibare handgreep los en trek de ontgrendelknop (8) van de verdraaibare handgreep naar achteren (afb. 3a). De verdraaibare handgreep is nu ontgrendeld en kan in de gewenste stand worden gedraaid (afb. 3b en 3c).
- Zodra u de gewenste stand hebt gevonden, duwt u de ontgrendelknop (8) van de verdraaibare handgreep naar voren om de handgreep te blokkeren.

Vergeet niet dat de ontgrendelknop (8) alleen naar achteren kan worden getrokken als de drukschakelaar (4) niet is ingedrukt. Zorg ervoor dat u de ontgrendelknop goed in de oorspronkelijke stand terugzet nadat u de stand van de verdraaibare handgreep hebt versteld. Nu kunt u de heggenschaar aanzetten.

HEGGEN SNOEIEN

- Maak het gebied waar u gaat snoeien eerst vrij van obstakels. Verwijder stenen, metaalstukken, spijkers, metaaldraad en andere harde voorwerpen die zouden kunnen worden weggeslingerd of in het snoeisysteem kunnen worden meegenomen.
- Begin met een snoeisnaar en knip eerst alle takken weg die dikker zijn dan 27 mm.
- Dunne zachte takken kunnen gemakkelijk met een zeisbeweging worden gesnoeid, terwijl u beter een zaagbeweging kunt gebruiken om hardere takken te snoeien.
- Door de anti-terugslagbeschermer (7) wordt heftig terugstuiten voorkomen dat ontstaat bij aanraking van een muur, een omheining, enz.
- Als er harde voorwerpen in het snoeiblad blijft vastzitten, zet u de heggenschaar onmiddellijk uit en haalt u de stekker uit het stopcontact. Verwijder daarna de voorwerpen die in het snoeiblad vastzitten.

F GB D E I P **NL** S DK N FIN GR HU CZ RU RO PL SLO HR TR EST LT LV SK BG

Nederlands

BEDIENING

- Metalen voorwerpen zoals draad van gaaswerk of opbinddraad van planten kunnen het snoeiblad beschadigen. Laat het mes niet in aanraking komen met materiaal dat niet gesnoeid kan worden, zoals stenen, metaal, enz.
- Leg het apparaatsnoer/verlengsnoer altijd buiten het gebied waar u aan het snoeien bent. Werk altijd van het stopcontact weg. Het daarom goed om eerst even na te denken over de richting waarin u gaat werken voordat u werkelijk begint.

AFDANKING



Zet afgedankte elektrische apparaten niet bij het huishoudelijke afval. Laat ze recyclen in een recyclingcentrum. Neem contact op met de autoriteiten of met uw leverancier om te weten wat de beste recyclingprocedure is.

F GB D E I P NL S DK N FIN GR HU CZ RU RO PL SLO HR TR EST LT LV SK BG

Magyar

ÁLTALÁNOS BIZTONSÁGI ELŐÍRÁSOK



FIGYELMEZTETÉS

A tűzveszély, az áramütés és a más testi sérüléssel járó balesetek elkerülése végett feltétlenül fontos, hogy az elektromos kertápolási szerszámok használata során az alapvető biztonsági előírásokat teljes mértékben betartsa.

OLVASSA EL AZ ÖSSZES UTASÍTÁST.

- Tanulmányozza, ismerje meg a készülék felhasználási lehetőségeit és működését.
- Minden használat előtt távolítson el mindent a nyírásra kerülő munkaterületről. Gyűjtse össze a köveket, üvegdarabokat, szögeket, acéldrótokat, kötélrészleteket és általában minden olyan tárgyat, mely kibodózkodhat és balesetet okozhat.
- Viseljen hosszú szárú, vastag anyagból készült nadrágot, csizmát és védőkesztyűt. Munka közben ne hordjon bő ruhát, rövidnadrágot és soha ne dolgozzon mezítláb. Soha ne viseljen ékszert munka közben.
- Amennyiben hosszú a haja, gondoskodjon a védelméről, azaz töltsön fel a vállak vonala felett, hogy a szerszám mozgó részei ne kaphassák be.
- Ne hagyja, hogy gyermekek ill. olyan személyek használják a szerszámot, akik nem rendelkeznek megfelelő gyakorlattal.
- A munkafolyamatot szemlélő személyeket - különösen a gyermekeket -, valamint a háziállatokat tartsa legalább 15 m-es távolságban a vágási területtől. Azonnal állítsa le a szerszámot, ha egy ember vagy állat a nyírásra kerülő részhez (vágási terület) közelít.
- Ne használja a szerszámot, ha fáradt, beteg, alkohol vagy kábítószer hatása alatt áll, illetve ha orvosságot szed.
- Ne használja ezt a szerszámot, ha nincs elég világos a munkához. Gondoskodjon arról, hogy a munkaterület részeseüljön kellő megvilágításban (napfény vagy mesterséges megvilágítás).
- Ügyeljen arra, hogy munka közben mindig tartsa meg az egyensúlyt. Álljon fél-terpesz állásban, és ne nyújtsa túl messze a karját. Ellenkező esetben eleshet vagy sérülésveszélynek teheti ki magát.
- Tartsa távol testétől a szerszám mozgó részeit.
- Használat előtt ellenőrizze a szerszám állapotát. A szerszám használata előtt bármilyen sérült vagy meghibásodott alkatelemet egy hivatalos Ryobi Szerviz Központban cseréltesse ki.

- Ne használja a szerszámot nedves vagy párás környezetben. Ne használja a szerszámot esőben.
- Használjon biztonsági- vagy védőszemüveget a szerszám használata közben.
- A célnak megfelelő szerszámot használja. A szerszámot kizárólag olyan felhasználási célokra alkalmazza, amelyre tervezték / fejlesztették.
- Ne használja a szerszámot vizes kézzel.
- Ne használja a készüléket, ha a kapcsológomb nem teszi lehetővé a szerszám beindítását, illetve leállítását. Egy olyan szerszám, amelyet nem lehet megfelelőképp be- és kikapcsolni, az veszélyes, és feltétlenül meg kell javíttatni.
- Kerülje a szerszám véletlenszerű beindítását.
- Mindig óvatosan járjon el és figyeljen oda jól, hogy mit csinál. Cselekedjen körültekintően, dolgozzon ésszerűen és hallgasson a józan ítélőképességére, ha a szerszámmal dolgozik.
- Ne erőltesse a szerszámot. A szerszám hatékonysága, valamint az igénybevétel biztonsága akkor maximális, ha azt rendeltetésének és teljesítményének megfelelően használja.
- Szüntesse meg azonnal a szerszám elektromos csatlakoztatását (azaz húzza ki), ha a tápvezeték vagy a hosszabbító bármilyen módon sérült, vagy meg lett vágva.
- Mindig szüntesse meg a szerszám elektromos hálózati tápellátását (azaz húzza ki), ha nem használja, ill. mielőtt bármilyen karbantartási művelethez vagy tartozékcserehez fog.

SPECIÁLIS BIZTONSÁGI ELŐÍRÁSOK

A SÖVÉNYNYÍRÓ GÉPEKRE VONATKOZÓ SPECIÁLIS BIZTONSÁGI ELŐÍRÁSOK

- Soha ne használja a szerszámot, ha a védőlemez nincs a helyén, vagy nincs jó állapotban.
- Bizonyosodjon meg arról, hogy a vágásra kerülő területen nincsenek kábelek, szegek, üvegdarabok, kövek és más kemény tárgyak.
- Ne használja a sövénynyírót kemény felületek mentén: ez testi sérüléseket válthat ki és károsíthatja a szerszámot is.
- Ne menjen át a bekapcsolt sövénynyíró géppel úton, járdán, köves csapáson stb. A gép használójaként Ön a felelős a munkaterületen lévő személyekért.
- A használat során végig fogja erősen a szerszámot a két kezével és ügyeljen arra, hogy munka közben mindig tartsa meg az egyensúlyt, főleg ha számolyon vagy létrán állva dolgozik.

F GB D E I P NL S DK N FIN GR **HU** CZ RU RO PL SLO HR TR EST LT LV SK BG

Magyar

SPECIÁLIS BIZTONSÁGI ELŐÍRÁSOK

- A vágókést tartsa mindig a derék vonala alatt.
- Soha ne érintse a vágókést! Tartsa távol az ujjait és általában a testét a vágókéstől.



FIGYELEMFLHÍVÁS

A szerszám bizonyos alkatелеmei a használat során felforrósodhatnak.

- A sövénynyíró használatát elött vizsgálja át, ismerje meg a vágási terület környékét, mérje fel, hogy milyen veszélyek léphetnek fel, mivel a sövénynyíró zaja elnyomhatja ezeket a vágás során.
- Soha ne fogja sövénynyírót a vágókésnél.
- A nagy hőmérsékletváltozások víz lecsapódását (kondenzáció) idézhetik elő a szerszám belsejében. Mielött használatba venné a sövénynyírót, hagyjon időt rá, hogy felvegye a környezet hőmérsékletét.
- Ne erőltesse a szerszámot, használja azt rendeltetésének és teljesítményének megfelelően.
- Soha ne használja a szerszámot, ha valamely alkatелеme hiányzik, vagy ha abba bármilyen, eredetiltől eltérő alkatелеm / tartozék lett beszerelve.
- Mindig szüntesse meg a sövénynyíró elektromos hálózati tápellátását (azaz húzza ki), mielőtt egyik helyről a másikra helyezi át / szállítja a gépet. A sövénynyírót a fogantyúknál fogja és tartsa távol kezeit a vágókéstől.
- Mindig helyezze fel a védőtokot (6) a vágókésre, mielőtt szállítaná vagy tárolná a sövénynyírót.



FIGYELMEZTETÉS

SOHA NE HASZNÁLJA EZT A SÖVENYNYÍRÓT, HA NINCS A HELYÉN A VÉDŐLEMEZ. NE ERÖLTESSE A SZERSZÁMOT, HASZNÁLJA AZT RENDELTETÉSÉNEK ÉS TELJESÍTMÉNYÉNEK MEGFELELŐEN.

ELEKTROMOS BIZTONSÁGI ELŐÍRÁSOK

- Bizonyosodjon meg arról, hogy az elektromos tápvezeték oly módon lett elhelyezve, hogy senki sem léphet rá, senkinek sem akadhat bele a lába ill. semmilyen módon sem rongálódhat meg.
- Mielött csatlakoztatná a gépet az elektromos hálózatra, bizonyosodjon meg arról is, hogy senki sem nyúl a szerszámhoz, és nincs annak közvetlen közelében.

- Ügyeljen arra, hogy az elektromos hálózati tápvezeték mindig jó állapotban legyen. Soha ne szállítsa a szerszámot a tápvezetékénél fogva. Soha ne a tápvezetékénél / hosszabbító kábelnél, hanem a csatlakozódugónál fogva húzza ki a szerszámot az aljzatból. Tartsa távol a hálózati tápvezetékét bármilyen hőforrástól, olajos dologtól és éles peremtől.
- Ha a szabadban dolgozik, kizárólag kültéri használatra gyártott és jóváhagyott, szigetelt hosszabbítókat használjon.
- Fűzze át a hosszabbítót a kampón (5), ezzel elkerülhető, hogy a vezeték véletlenül kihúzódjon az aljzatból (2. ábra).
- Bizonyosodjon meg arról, hogy az elektromos tápvezeték és a hosszabbító nem sérült-e (repedés, vágás stb.). Ha a tápvezeték vagy a hosszabbító valamilyen módon sérült, cseréltesse ki egy hivatalos Ryobi Szerviz Központban.
- Bizonyosodjon meg arról, hogy a szerszám által használt hálózati tápfeszültség paraméterei megfelelnek a szerszám típus tábláján feltüntetett értékeknek. Soha ne csatlakoztassa a sövénynyírót ettől eltérő hálózati feszültségre.
- Ha a tápvezeték vagy a hosszabbító bármilyen sérülést szenved a használat során, azonnal szüntesse meg a szerszám elektromos csatlakoztatását. **NE ÉRJEN AZ ELEKTROMOS VEZETÉKHEZ ÉS A HOSSZABBÍTÓHOZ, AMIG KI NEM HÚZTA SZERSZÁMOT.**
- Tegyen meg minden óvintézkedést az áramütések elleni védelem érdekében. Kerüljön bármilyen érintkezést az olyan földelő felületekkel, mint például fémcső, radiátor, gáz- / villanytűzhely, hűtőszekrény stb.
- Ellenőrizze, hogy az Ön által használt elektromos hálózat tartalmaz-e olyan megszakítót, amely 30 mA-es áramerősségnél kiold.

KARBANTARTÁS

- Mindig szüntesse meg a szerszám elektromos csatlakoztatását a beállítási- ill. javítási műveletek elvégzése elött.
- Ne használja a szerszámot, ha valamely alkatrésze meghibásodott / sérült. Minden használat elött vizsgálja át a szerszámot, hogy megbizonyosodjon, minden tekintetben megfelelően fog működni. Bármilyen megrongálódott alkatrészt / tartozékot egy hivatalos (szerződött) Ryobi Szerviz Központban kell megjavíttatni vagy kicseréltetni.

F GB D E I P NL S DK N FIN GR **HU** CZ RU RO PL SLO HR TR EST LT LV SK BG

Magyar

SPECIÁLIS BIZTONSÁGI ELŐÍRÁSOK

- Soha ne merítse a szerszámot vízbe vagy bármilyen más folyadékba, továbbá óvja a freccsenő víztől is. Tisztításhoz ne használjon oldószert (hígítót), sem pedig detergenst. A sövénynyíró tisztításához csak egy nedves ruhadarabot használjon. Tisztítás után szárítsa meg és bizonyosodjon meg arról, hogy semmilyen szennyeződéscsoport nem maradt rajta.
- Mindig szüntesse meg a szerszám elektromos csatlakoztatását a beállítási- ill. tisztítási műveletek elvégzése előtt.
- Ügyeljen arra, hogy soha ne fedje le / hagyja eltömődni a szellőzőnyílásokat.
- Minden használat után gondosan tisztítsa le a vágókést egy olajba mártott ruhadarab segítségével, vagy pedig kenje meg valamilyen kímélő kenőanyaggal.



FIGYELMEZTETÉS

Mindig szüntesse meg a szerszám elektromos hálózati tápellátását, mielőtt bármilyen karbantartási művelethez fog.

JAVÍTÁS

- A javítási munkákat kizárólag szakképzett szerelő végezheti el. A nem megfelelően képzett személyek által végzett karbantartási ill. javítási munkálatok súlyos testi sérüléssel járó baleset veszélyével járnak és károsíthatják a szerszámot is. Ezen előírás be nem tartása a garanciát is érvényteleníti, annak elvesztésével jár.
- Karbantartás alkalmával kizárólag az eredetiekkel azonos típusú pótalkatrészeket használjon. Tartsa be a kézikönyv Karbantartás c. részében szereplő utasításokat. Ily módon csökkentheti az áramütés, a súlyos testi sérülések és a szerszám károsodásának veszélyét. Ezen utasítások be nem tartása a garanciát is érvényteleníti, annak elvesztésével jár.
- Amennyiben ki kell cserélnie a vágókést, csak az egészet egyszerezre tegye.

TÁROLÁS ÉS SZÁLLÍTÁS











- Állítsa le a motort két vágási művelet között, valamint akkor is, ha el kell mennie egy másik területre, hogy ott folytassa a vágást. A szerszámot egy száraz, szélvédett helyre rakja el.
- Mindig szüntesse meg a sövénynyíró elektromos hálózati tápellátását (azaz húzza ki), mielőtt egyik helyről a másikra helyezi át / szállítja a gépet. A sövénynyíró a fogantyúknál fogja és tartsa távol kezét a vágókéstől.
- Szállítás és tárolás során a vágókést óvja mindig a mellékelt védőtok segítségével.
- A megugrás-gátló védőelemnél fogva a sövénynyíró fel is akaszthatja a falra. Magasban lévő- vagy kulccsal zárható helyen tárolja a szerszámot, így elkerülheti, hogy olyan személyek használják, akiknek ez tilos. A szerszámot gyermekek számára nem hozzáférhető helyen kell tárolni.
- Ha szállítania kell, megfelelő módon rögzítse a szerszámot.
- Őrizze meg a jelen használati útmutatót. Használja rendszeresen és tájékoztassa az esetleges többi felhasználót is az itt leírtakról. Ha kölcsön adja a sövénynyíró, ne felejtse el mellékelni hozzá a jelen használati útmutatót.

F GB D E I P NL S DK N FIN GR **HU** CZ RU RO PL SLO HR TR EST LT LV SK BG

Magyar

SZIMBÓLUMOK

A következő szimbólumok közül némelyek szerepelhetnek a szerszámon. Tanulmányozza át leírásukat, ismerje fel őket, és tanulja meg jelentésüket. Az alábbi szimbólumok helyes értelmezése elősegíti, hogy a szerszámot biztonságosabban és megfelelő módon tudja használni.



SZIMBÓLUM	NÉV	JELENTÉS
	Figyelmeztetés	A biztonság tekintetében meghozandó óvintézkedéseket jelöli.
	Kidobódás	A gép által felkapott és kidobott kavicsok, növényrészek stb. súlyos sérüléseket idézhetnek elő: viseljen zárt ruházatot és csizmát.
	Szemvédelem	Használjon biztonsági szemüveget vagy védőmaszkot a sövénynyíró használata közben.
	Tartsa távol a nézelődő személyeket	A munkafolyamatot szemlélő személyeket tartsa legalább 15 m-es távolságban a munkaterülettől.
	II. érintésvédelmi osztály	Ez a szerszám kettős szigeteléssel van ellátva.
	A páratartalommal kapcsolatos figyelmeztetés	Ne tegye ki a szerszámot esőnek, ne használja párás, nedves helyen.
	Használati útmutató	A sérülésveszélyek elkerülése végett feltétlenül fontos, hogy a szerszám használata előtt olvassa el, és alaposan tanulmányozza át a jelen használati útmutatót.
	Biztonsági óvintézkedések áramütés ellen	Szüntesse meg azonnal a szerszám elektromos csatlakoztatását (azaz húzza ki), ha a tápvezeték sérült, vagy meg lett vágva.
	Hangteljesítmény-szint	Az RHT-600R típusú sövénynyíró gép hangteljesítmény-szintje 103 dB.
	Hangteljesítmény-szint	Az RHT-700R típusú sövénynyíró gép hangteljesítmény-szintje 104 dB.

F GB D E I P NL S DK N FIN GR **HU** CZ RU RO PL SLO HR TR EST LT LV SK BG

Magyar

SZIMBÓLUMOK

A következő szimbólumok és hozzájuk kapcsolódó megnevezések a szerszám használatához kötődő, különböző szintű veszélyek magyarázatahoz nyújtanak segítséget.

SZIMBÓLUM	NÉV	JELENTÉS
	VESZÉLY	Egy olyan közvetlen veszélyhelyzetet jelöl, mely halálos- vagy súlyos testi sérüléseket okozhat, ha nem hárítja el.
	FIGYELMEZTETÉS	Egy olyan potenciális veszélyhelyzetet jelöl, mely súlyos testi sérüléseket okozhat, ha nem hárítja el.
	FIGYELEMFELHÍVÁS	Egy olyan potenciális veszélyhelyzetet jelöl, mely könnyű - közepes testi sérüléseket okozhat, ha nem hárítja el.
	FIGYELEMFELHÍVÁS	(Biztonsági szimbólum nélkül.) Egy olyan helyzetet jelöl, mely anyagi kárt okozhat.

JAVÍTÁS

A karbantartás nagyon gondos munkavégzést és a szerszám megfelelően részletes ismeretét igényli: képzett szerelővel kell elvégezteni. A javítási munkákat elvégzéséhez azt tanácsoljuk, hogy vigye el a szerszámot a legközelebbi hivatalos (szerződött) SZERVIZ KÖZPONTBA. Alkatrészcsere esetén kizárólag eredeti pótalkatrésszel szabad a régi helyettesíteni.



FIGYELMEZTETÉS

Minden szokásos óvintézkedést meg kell tenni az áramütések elkerülése érdekében.



FIGYELMEZTETÉS

Ne vegye használatba ezt a szerszámot addig, amíg a jelen használati útmutatót el nem olvasta végig és teljes mértékben meg nem értette. A teljesen biztonságos munkavégzés érdekében őrizze meg a jelen használati útmutatót, és lapozza fel rendszeresen, valamint tájékoztassa az itt leírtakról azokat is, akik esetlegesen szintén használni szeretnék a szerszámot.



FIGYELMEZTETÉS

Az elektromos szerszám üzemeltetése során a felhasználó szemébe idegen test repülhet és ez súlyos szemsérüléseket okozhat. A szerszám beindítása előtt vegyen fel egy biztonsági szemüveget vagy egy oldallappal ellátott védőszemüveget, és szükség szerint porvédő maszkot is.



Nyomatékosan tanácsoljuk a szemüveget viselőknél, hogy biztonsági álarccal vagy standard, oldallappal ellátott védőszemüveggel óvják a szemüvegüket. Használjon mindig valamilyen biztonsági eszközt a szem védelmére.

ŐRIZZE MEG EZEKET AZ ELŐÍRÁSOKAT.

A SZERSZÁM RÉSZEI

- Vágókés
- Védőlemez
- Elülső fogantyú, ravasz (be/ki kapcsoló)
- Hátulsó, elfordítható fogantyú, ravasz (be/ki kapcsoló)
- Hosszabbító kampó
- Vágókés védőtok
- Megugrás-gátló védőelem
- Hátulsó, elfordítható fogantyú kireteszelő gomb (a) és (b) Húzza hátra a gombot és fordítsa el a fogantyút.
- Kijelző (gép feszültség alatt)

MŰSZAKI ADATOK

	RHT-600R	RHT-700R
Tápfeszültség	220 - 240 V~ / 50 Hz	220 - 240 V~ / 50 Hz
Teljesítmény	600 W	700 W
Üresjárat fordulatszám	1500 perc ⁻¹	1500 perc ⁻¹
Vágásteljesítmény (vágási vastagság)	27 mm	27 mm

F GB D E I P NL S DK N FIN GR **HU** CZ RU RO PL SLO HR TR EST LT LV SK BG

Magyar

MŰSZAKI ADATOK

	RHT-600R	RHT-700R
Vágókés hossza	550 mm	650 mm
Fékezési idő	< 1 s	< 1 s
Tömeg (tápezeték nélkül)	4,2 kg	4,3 kg
LpA (hangnyomás-szint)	90 dB (A)	90 dB (A)
LwA (hangteljesítmény-szint)	103 dB (A)	104 dB (A)
Rezgésszint	1,9 m/s ²	1,9 m/s ²

HASZNÁLAT

ELEKTROMOS CSATLAKOZTATÁS

- A hálózati tápfeszültség paraméterei meg kell hogy feleljenek a szerszám típusábráján feltüntetett értékeknek.
- A sövénynyíró csatlakoztassa egy jóváhagyott hosszabbítóhoz, a hosszabbító vezetékét pedig a hosszabbító kampó (5) segítségével akassza meg (2. ábra).
- Amint a sövénynyíró csatlakoztatva lett, a szerszám feszültség alá helyezését kijelző lámpa (9) elkezd világítani (kék), jelezve, hogy a szerszám működésre kész.

ALKALMAZÁSOK

Ez a sövénynyíró sövények, bokrok és cserjék vágására és nyírására szolgál. Kizárólag ház körüli-, azaz nem ipari körben történő felhasználásra készült. Bármilyen más felhasználás kifejezetten tilos.

BE / KI KAPCSOLÁS

Ezt a szerszámot egy ún. "kétkezes" bekapcsoló rendszerrel látták el. Ez lehetővé teszi, hogy elkerülje a sövénynyíró véletlenszerű beindítást oly módon, hogy megköveteli hogy a felhasználó két kézzel tartsa a szerszámot végig a használat során.

- **A sövénynyíró beindításához:** nyomja le egyidejűleg az elülső- ill. az elfordítható fogantyún található két ravaszt (3 - 4).
- **A sövénynyíró leállításához:** engedje el a két ravaszt. A fék egy másodpercnél rövidebb idő alatt leállítja a vágókést.
Megjegyzés: a motorház szellőzőnyílásain keresztül látható szikrák jelenléte normális és nem jelent sérülésveszélyt a szerszámmra.
- Amikor leállítja a sövénynyíró, várja meg, hogy a vágókés teljesen leálljon, mielőtt elmozdítaná a szerszámot.

Megjegyzés: A sövénynyíró nem lehet bekapcsolni, ha az elfordítható fogantyú kireteszelő gombja (8) hátra van húzva és/vagy az elfordítható fogantyú (4) pozícióját beállítása közben.

AZ ELFORDÍTHATÓ FOGANTYÚ POZÍCIÓJÁNAK BEÁLLÍTÁSA

A munkavégzés megkönnyítése érdekében a sövénynyíró hátulsó fogantyúját 5 különböző állásba (egyenes, 45° jobbra és balra, 90° jobbra és balra) lehet fordítani. Ez lehetővé teszi, hogy ergonomikus, kényelmes helyzetben tudja a növényeket ferdén és függőlegesen is vágni. A hagyományos sövénynyírók használatánál általában ennek hiányának tudható be az, hogy gyorsabban elfárad a kar.

Kövesse az alábbi lépéseket a hátulsó fogantyú helyzetének beállításához:

- Engedje el a ravaszt az elfordítható fogantyún (4) és húzza hátra az elfordítható fogantyú kireteszelő gombját (8) (3a ábra). Az elfordítható fogantyú így ki lett reteszelte, és a kívánt pozícióba lehet fordítani (3b és 3c ábrák).
- Amint beállította a fogantyú helyzetét, nyomja előre az elfordítható fogantyú kireteszelő gombját (8) a fogantyú rögzítéséhez.

Ne feledje, hogy az elfordítható fogantyú kireteszelő gombját (8) csak akkor lehet hátra húzni, ha a ravasz (4) nincs benyomva. Bizonyosodjon meg arról, hogy a kireteszelő gomb vissza lett állítva az eredeti helyzetébe, miután az elfordítható fogantyú pozícióját beállította. Ekkor már beindíthatja a sövénynyíró.

A SÖVENYÉK VÁGÁSA

- Tisztítsa meg a nyírásra kerülő munkaterületet, mindent távolítsa el onnan, mielőtt a vágáshoz kezdene. Gyűjtse össze a köveket, fémdarabokat, szögeket, fémvezetékeket és általánosságban minden olyan kemény tárgyat, amelyet a vágókés fogazata a vágás során kidobhat vagy bekaphat.
- Először a 27 mm-nél nagyobb átmérőjű ágakat vágja le egy metszőolló segítségével.
- A kisebb, lágy, hajlékony ágakat könnyen lehet kaszáló mozdulatokkal is vágni, míg a keményebb ágakat "fűrészelni" kell.
- A megugrás-gátló védőelem (7) segítségével elkerülhetők azok a heves reakciók, amelyek akkor lépnének fel, ha az orr-rész hozzáérne a falhoz, kerítéshez stb.

F GB D E I P NL S DK N FIN GR **HU** CZ RU RO PL SLO HR TR EST LT LV SK BG

Magyar

HASZNÁLAT

- Ha valamilyen kemény anyag szorul a vágókés fogzatába, haladéktalanul állítsa le a sövénynyíró és húzza ki az aljzatból. Távolítsa el ezután a vágókésbe szorult anyagot.
- Az olyan, fémből készült tárgyak, mint pl. a drótkerítés acéldrótja, a növények támasztókarói stb. károsíthatják a vágókést. Ne hagyja, hogy a vágókés olyan, vághatatlan anyagokkal lépjen érintkezésbe, mint kő, vagy különböző fémek.
- A tápvezeték / hosszabbítót mindig a vágási területen kívül kell vezetni. Mindig a dugaszoló aljzattól elfelé haladva vágjon. Még a munkavégzés előtt tanulmányozza a körülményeket és határozza meg a megfelelő vágási irányt.

ELHELYEZÉS A HULLADÉKBAN



Ne dobja a háztartási szemétkébe az elhasznált elektromos szerszámokat. Segítse elő az újrahasznosítást azzal, hogy egy hulladékkezelő létesítménybe viszi. Forduljon az illetékes hatóságokhoz vagy a viszonteladóhoz a megfelelő újrahasznosítási / újrafelhasználási eljárással kapcsolatos tájékoztatásért.

F GB D E I P NL S DK N FIN GR HU **CZ** RU RO PL SLO HR TR EST LT LV SK BG

Čeština

OBECNÉ BEZPEČNOSTNÍ POKYNY



UPOZORNĚNÍ

Při používání zahradního elektrického nářadí je nutné dodržovat bezpečnostní pokyny, aby nemohlo dojít k požáru, úrazu elektrickým proudem nebo jiným úrazům.

PŘEČTĚTE SI NÁSLEDUJÍCÍ POKYNY!

- Seznamte se s nářadím, s jeho funkcemi a možnostmi použití.
- Před každým použitím nářadí odstraňte z pracovní zóny všechny předměty, které by vám mohly bránit při práci. Odstraňte kameny, střeby, hřebíky, kovové kabely a ostatní předměty, které by mohly způsobit nehodu nebo úraz, pokud by došlo k jejich vymrštění.
- Noste dlouhé a silné kalhoty, vysokou obuv a rukavice. Při obsluze nenoste široký oděv ani šortky, nikdy nepracujte s bosýma nohama. Sundejte všechny šperky.
- Pokud máte dlouhé vlasy, stáhněte je gumičkou nad úroveň ramen, aby se dlouhé prameny vlasů nemohly zachytit v pohyblivých se částech nářadí.
- Nenechávejte děti a osoby, které nemají zkušenosti s manipulací zahradního nářadí, používat tento plotostříh.
- Přihlízející osoby, zejména děti a domácí zvířata, musí být ve vzdálenosti minimálně 15 metrů od pracovní zóny. Okamžitě vypněte nářadí, pokud dojde ke vniknutí osoby nebo zvířete do pracovní zóny.
- Nepoužívejte nářadí, pokud jste unavení, nemocní, pod vlivem alkoholu, drog nebo užíváte-li léky, které snižují pozornost.
- Nářadí nepoužívejte, pokud světelné podmínky nejsou dostačující k bezpečné práci. Pracovní prostor musí být řádně osvětlen (denní světlo nebo umělé osvětlení).
- Vždy pracujte v rovnovážné a stabilní poloze. Stůjte pevně oběma nohama na stabilní zemi, ruce nenatahujte příliš daleko nebo vysoko. V opačném případě byste mohli upadnout a způsobit si úraz.
- Postavte se tak, aby všechny části těla byly v dostatečné vzdálenosti od pohyblivých se dílů nářadí.
- Než začnete s nářadím pracovat, zkontrolujte jeho stav. Vadné nebo poškozené díly nechte vyměnit v autorizované servisní opravě výrobků Ryobi.
- Nářadí nepoužívejte v nadměrném vlhku nebo moku. Nářadí nepoužívejte v dešti.
- Při práci noste bezpečnostní nebo ochranné brýle.

- Nářadí vybírejte podle povahy práce. Nářadí používejte pouze k předepsaným účelům.
- Nářadí nepoužívejte, pokud máte mokré ruce.
- Nářadí nepoužívejte, pokud ho nelze zapnout nebo vypnout hlavním spínačem. Nářadí, které nelze správně zapnout a vypnout, je nebezpečné a je bezpodmínečně nutné ho nechat opravit.
- Vyvarujte se nechtěného zapnutí nářadí.
- Buďte opatrní a pozorně sledujte, co děláte. Při práci s nářadím se řiďte zdravým rozumem.
- Na nářadí netlačte. Nářadí nepřetěžujte, dodržujte předepsaný pracovní režim, nářadí tak bude bezpečnější a účinnější.
- Odpojte okamžitě nářadí ze zásuvky elektrické sítě, pokud došlo k naříznutí nebo jinému poškození napájecího nebo prodlužovacího kabelu.
- Pokud nářadí nepoužíváte, odpojte ho z elektrické sítě. Stejně tak je nutné odpojit nářadí od zdroje napětí před jakýmkoliv úkonem údržby a při výměně příslušenství.

SPECIFICKÉ BEZPEČNOSTNÍ POKYNY

BEZPEČNOSTNÍ POKYNY PRO PRÁCI S PLOTOSTŘÍHY

- Nářadí nikdy nepoužívejte, pokud není nasazen ochranný kryt nebo pokud tento kryt není v dobrém provozním stavu.
- Zkontrolujte, zda v místě, ve kterém chcete stříhat, nejsou kabely, hřebíky, střeby, kameny nebo jiné předměty.
- Nepoužívejte plotostříh podél tvrdých předmětů: mohli byste se zranit nebo poškodit nářadí.
- Nepřecházejte přes ulici nebo cestu se zapnutým plotostříhem. Uživatel nářadí je zodpovědný za bezpečnost osob přítomných v pracovní zóně.
- Při stříhání živého plotu držte vždy nářadí pevně oběma rukama a dávejte pozor, abyste neztratili rovnováhu, zejména pokud stojíte na štafích nebo na žebříku.
- Při stříhání živého plotu nezdvíhejte žací lištu nad úroveň svého pasu.
- Nikdy se nedotýkejte žací lišty! Prsty ani jinou část těla nepřibližujte k žací liště.



VAROVÁNÍ

Dávejte pozor, abyste se nespálili: některé díly nářadí dosahují při provozu velmi vysokých teplot.

F GB D E I P NL S DK N FIN GR HU **CZ** RU RO PL SLO HR TR EST LT LV SK BG

Čeština

SPECIFICKÉ BEZPEČNOSTNÍ POKYNY

- Seznamte se s prostředím, ve kterém budete plotostřih používat a uvědomte si různé nebezpečné situace, které mohou vzniknout a které mohou být překryty hlukem nářadí za provozu.
- Nikdy nedržte nářadí za žací lištu.
- Značné teplotní výkyvy mohou vést ke kondenzaci uvnitř nářadí. Než začnete elektrický plotostřih používat, počkejte chvíli, než se nářadí adaptuje na okolní teplotu.
- Nářadí nepřetěžujte a používejte je pouze ke stanoveným účelům.
- Nářadí nikdy nepoužívejte, pokud chybí některý díl, nebo pokud jsou použity jiné, než originální náhradní díly.
- Při přenášení vždy odpojte plotostřih ze zásuvky elektrické sítě. Při přenášení držte plotostřih za rukojeť, ruce ponechejte v bezpečné vzdálenosti od žací lišty.
- Před uskladněním nebo při transportu nasadte na žací lištu ochranné pouzdro (6).



UPOZORNĚNÍ
NIKDY NEPOUŽÍVEJTE ELEKTRICKÝ PLOTOSTŘIH BEZ NASAZENÉHO OCHRANNÉHO KRYTU PŘEDNÍ RUKY. NÁŘADÍ NEPŘETĚŽUJTE A POUŽÍVEJTE JE POUZE KE STANOVENÝM ÚČELŮM.

ELEKTRICKÁ BEZPEČNOST

- Zkontrolujte, že je napájecí kabel umístěn tak, aby na něj nikdo nemohl šlápnout, zamotat se do něj nebo ho jakkoliv jinak poškodit.
- Ujistěte se, že nikdo nemanipuluje nářadím, které zapojujete do elektrické sítě.
- Napájecí kabel je nutné dodržovat v dobrém technickém stavu. Nářadí při přenášení nikdy nedržte za napájecí kabel. Nářadí nikdy neodpojujte z elektrické sítě taháním za napájecí nebo prodlužovací kabel. Napájecí kabel ponechejte v dostatečné vzdálenosti od zdrojů tepla, olejí a ostrých předmětů.
- Při práci venku používejte pouze prodlužovací kabely schválené pro práci ve venkovním prostředí.
- Prodlužovací kabel vedte přes háček (5), aby nemohlo dojít k nechtěnému odpojení nářadí od zdroje napětí (obr. 2).

- Ujistěte se, že prodlužovací nebo napájecí kabel nejsou poškozené (praskliny, nařiznutí apod.). Pokud je napájecí kabel poškozený, nechte jej vyměnit v některé ze servisních opravav výrobní společnosti Ryobi. Nepoužívejte poškozený prodlužovací kabel.
- Zkontrolujte, zda elektrické napětí zdroje napájení odpovídá provozním hodnotám napětí, které je uvedeno na typovém štítku nářadí. Nikdy nepřipojujte elektrický plotostřih na zdroj napětí, jehož hodnoty se liší od hodnot napětí uvedených na štítku nářadí.
- Pokud při práci dojde k poškození napájecího kabelu nebo prodlužovací šňůry, odpojte okamžitě plotostřih ze zásuvky elektrické sítě. **PŘED ODPOJENÍM NÁŘADÍ Z ELEKTRICKÉ SÍTĚ SE NEDOTÝKEJTE NAPÁJECÍHO KABELU ANI PRODLUŽOVACÍ ŠŤŮRY.**
- Přijměte veškerá nezbytná bezpečnostní opatření, abyste zabránili úrazu elektrickým proudem. Při práci se nedotýkejte uzemněných prvků, jako například kovových trubek, topení, kamen, ledničky, apod.
- Zkontrolujte, zda je elektrická instalace vybavena jističem s vypínacím proudem 30 mA.

ÚDRŽBA

- Před seřizováním a opravami je nutné odpojit nářadí z elektrické sítě.
- Nářadí nepoužívejte, pokud je některý díl poškozený. Než začnete pracovat, ujistěte se, že je nářadí v pořádku. Veškeré poškozené díly musí být opraveny nebo vyměněny v autorizovaném servisním středisku společnosti Ryobi.
- Nářadí nikdy neponořujte do vody ani do jiné tekutiny ani ho neoplachujte proudem vody. K čištění nepoužívejte rozpouštědla ani žádné čisticí přípravky. K čištění plotostřihu používejte pouze vlhký hadr. Po vyčištění nářadí řádně osušte a ujistěte se, že na nářadí nezůstaly žádné odřezky.
- Před seřizováním a čištěním je nutné odpojit nářadí z elektrické sítě.
- Pozor! Nikdy nezakrývejte větrací otvory v nářadí.
- Po každém použití pečlivě očistěte žací lištu hadrem namočeným v oleji, nebo lištu namažte měkkým mazivem.



UPOZORNĚNÍ
 Před jakýmkoli úkonem údržby vždy odpojte nářadí z elektrické sítě.

F GB D E I P NL S DK N FIN GR HU **CZ** RU RO PL SLO HR TR EST LT LV SK BG

Čeština

SPECIFICKÉ BEZPEČNOSTNÍ POKYNY

OPRAVY

- Nářadí smí být opravováno pouze odborným opravářem s příslušnou technickou kvalifikací. Neodborná údržba nebo opravy prováděné svépomocí mohou být příčinou úrazu nebo poškození nářadí. Při nedodržení tohoto pokynu zaniká záruční lhůta.
- Při údržbě používejte pouze originální náhradní díly shodné s původními. Dodržujte pokyny uvedené v tomto návodu v části "Údržba". Vyhněte se tak úrazu elektrickým proudem, jinému závažnému zranění a nebezpečí poškození nářadí. Při nedodržení těchto pokynů zaniká záruční lhůta.
- Při výměně lišty je vždy nutné vyměnit celou lištu najednou.

USKLADNĚNÍ A PŘEPRAVA

- Při úpravě živého plotu na dvou různých místech vypněte motor, pokud musíte plotostřih přenášet na jiné místo. Nářadí skladujte na suchém a chráněném místě.











- Při přenášení vždy odpojte plotostřih ze zásuvky elektrické sítě. Při přenášení držte plotostřih za rukojeti, ruce ponechejte v bezpečné vzdálenosti od žací lišty.
- Při přenášení a uskladnění nářadí je nutné na žací lištu nasadit ochranné pouzdro.
- Ochranu proti nárazu je možné použít i jako příslušenství k zavěšení elektrického plotostřihu na zeď. Nářadí uskladňujte na suchém místě, v dostatečné výšce a v uzamykatelném nábytku, aby nemohlo dojít k jeho zneužití nepovolanými osobami. Nářadí uskladněte mimo dosah dětí.
- Pokud nářadí převážíte autem, přivažte ho.
- Tyto pokyny uschovejte. K návodu se příležitostně můžete vrátit, návod použijte i pro informovanost případných jiných uživatelů. Pokud zapůjčíte tento plotostřih, je nutné zapůjčit i návod k obsluze.

F GB D E I P NL S DK N FIN GR HU **CZ** RU RO PL SLO HR TR EST LT LV SK BG



Čeština

SYMBOLY

Na nářadí mohou být vyznačeny některé z uvedených symbolů. Naučte se s nimi pracovat a zapamatujte si jejich význam. Pouze správná interpretace symbolů je zárukou bezpečného a vhodného používání nářadí.

SYMBOL	NÁZEV SYMBOLU	VÝZNAM SYMBOLU
	Upozornění	Upozorňuje na nebezpečí ohrožující zdraví uživatele.
	Vymrštění do stran	Vymrštěné předměty mohou způsobit vážný úraz: noste oděv s dlouhými rukávy a dlouhými nohavicemi a vysoké boty.
	Chraňte si oči	Při obsluze elektrického plotostřihu vždy noste bezpečnostní nebo uzavřené ochranné brýle (s bočními kryty).
	Nářadí nenechávejte v blízkosti nepovolaných osob	Přihlízející osoby se musí zdržovat ve vzdálenosti alespoň 15 m od živého plotu.
	Elektrická izolace třídy II	Nářadí je vybaveno dvojitou izolací.
	Upozornění na nebezpečí vysoké vlhkosti	Nářadí nepoužívejte ve vlhkém prostředí a zásadně je nenechávejte na dešti.
	Návod k obsluze	Abyste omezili riziko úrazu, je nezbytně nutné dobře si přečíst bezpečnostní pokyny uvedené v tomto návodu a uvědomit si jejich význam.
	Bezpečnostní opatření k zamezení úrazu elektrickým proudem	Při naseknutí nebo jiném poškození napájecího kabelu okamžitě odpojte nářadí ze zásuvky elektrické sítě.
	Hladina akustického výkonu	Hladina akustického výkonu elektrického plotostřihu RHT-600R je 103 dB.
	Hladina akustického výkonu	Hladina akustického výkonu elektrického plotostřihu RHT-700R je 104 dB.

Následující symboly a jejich názvy slouží k pochopení úrovně nebezpečí, které existuje při používání nářadí.

SYMBOL	NÁZEV SYMBOLU	VÝZNAM SYMBOLU
	NEBEZPEČÍ	Upozorňuje na velmi nebezpečnou situaci, která může způsobit smrtelný úraz nebo vážné zranění.
	UPOZORNĚNÍ	Upozorňuje na potenciálně nebezpečnou situaci, která může způsobit vážné zranění.
	VAROVÁNÍ	Upozorňuje na potenciálně nebezpečnou situaci, která může způsobit újmu na zdraví.
	VAROVÁNÍ	(Bez bezpečnostního symbolu). Upozorňuje na potenciálně nebezpečné situace, které mohou způsobit materiální škody.

F GB D E I P NL S DK N FIN GR HU **CZ** RU RO PL SLO HR TR EST LT LV SK BG

Čeština

OPRAVY

Údržba nářadí musí být pečlivá. Předpokladem správné údržby je dobrá znalost nářadí: veškeré opravy musí být prováděny odborníkem s příslušnou technickou kvalifikací. Doporučujeme vám opravy nářadí svěřit technikům v nejbližší **AUTORIZOVANÉ SERVISNÍ OPRAVNĚ**. Při výměně prvků nářadí je nutné použít pouze originální náhradní díly.



UPOZORNĚNÍ

Při práci s nářadím je nutné dodržovat veškerá obvyklá opatření bezpečnosti práce a ochrany před úrazem elektrickým proudem.



UPOZORNĚNÍ

Před použitím nářadí si pozorně přečtěte tento návod k obsluze a ujistěte se, že jsou všechny pokyny jasné. Návod pečlivě uschovejte, abyste ho mohli při práci konzultovat a informovat případně další uživatele nářadí.



UPOZORNĚNÍ

Při práci s elektronářadím může dojít ke vniknutí cizích těles do očí, které může způsobit vážné poškození zraku. Při práci s nářadím používejte uzavřené ochranné brýle, v případě potřeby obličejový štít. Nositelům dioptrických brýlí doporučujeme používat spolu s dioptrickými brýlemi obličejový štít nebo uzavřené ochranné brýle. Při práci si vždy chraňte oči.

BEZPEČNOSTNÍ POKYNY PEČLIVĚ USCHOVEJTE.

POPIS

1. Žací lišta (nůž)
2. Ochranný kryt přední ruky
3. Přední oblouková rukojeť se spínačem k zapnutí/vypnutí
4. Otočná zadní rukojeť se spínačem k zapnutí/vypnutí
5. Háček na prodlužovací kabel (bezpečnostní klip)
6. Ochranné pouzdro žací lišty
7. Ochrana proti nárazu na konci lišty
8. Bezpečnostní pojistka (dvoupolohový přepínač) k odblokování zadní otočné rukojeti
9. Světelný indikátor napětí

TECHNICKÉ ÚDAJE

	RHT-600R	RHT-700R
Napájecí napětí	220-240 V~/ 50 Hz	220-240 V~/ 50 Hz
Výkon	600 W	700 W
Otáčky naprázdno (rychlost bez zátěže)	1500 min ⁻¹	1500 min ⁻¹
Maximální síla větve	27 mm	27 mm
Délka lišty (nože)	550 mm	650 mm
Doba zastavení nože	<1 s	<1 s
Hmotnost (bez napájecího kabelu)	4,2 kg	4,3 kg
LpA (akustický tlak)	90 dB(A)	90 dB(A)
LwA (hladina akustického výkonu)	103 dB(A)	104 dB(A)
Úroveň vibrací	1,9 m/s ²	1,9 m/s ²

POUŽITÍ

ZAPOJENÍ

- Elektrické napětí v síti musí odpovídat provozním hodnotám napětí, které je uvedeno na typovém štítku.
- Připojte koncovku napájecího kabelu k prodlužovací kabelu vhodnému pro venkovní použití, kabel vedte přes háček (5) (obr. 2).
- Po zapojení kabelu ke zdroji napětí se rozsvítí kontrolní modrá LED dioda (indikátor přítomnosti napětí) (9), informující uživatele, že je nářadí připraveno k práci.

POUŽITÍ

Tento elektrický plotostřih je vhodný k úpravě živých plotů, křovin a okrasných keřů. Hodí se pouze k neprofesionálnímu používání v soukromých zahradách. Používání plotostřihu k jiným účelům není dovoleno.

ZAPÍNÁNÍ/VYPÍNÁNÍ NÁŘADÍ

Toto nářadí je vybaveno bezpečnostním oboustranným spínačem. Tento systém zamezuje nechtěnému spuštění nářadí a nutí uživatele držet nářadí oběma rukama po celou dobu střihání živého plotu.

- **Zapnutí plotostřihu:** stiskněte současně spínač (3) na přední rukojeti a spínač (4) na zadní otočné rukojeti.
- **Vypnutí plotostřihu:** pusťte oba dva spínače. Integrovaná brzda zastaví nůž do jedné sekundy.

Poznámka: Jiskry, které jsou viditelné přes větrací otvory skříně motoru, jsou zcela normálním jevem, které nářadí nemůže poškodit.

F GB D E I P NL S DK N FIN GR HU **CZ** RU RO PL SLO HR TR EST LT LV SK BG

Čeština

POUŽITÍ

- Po vypnutí plotostřihu počkejte, dokud se žací lišta (nůž) zcela nezastaví, pak se teprve můžete od místa vzdálit.

Poznámka: Elektrický plotostřih nelze zapnout, pokud je dvoupolohový přepínač sloužící k odblokování rukojeti (8) přepnutý dopředu a/nebo pokud právě otáčíte zadní rukojeti (4) a měníte její polohu.

NASTAVENÍ POLOHY ZADNÍ OTOČNÉ RUKOJETI

Pro usnadnění manipulace s nářadím je tento plotostřih vybaven zadní otočnou rukojetí, kterou lze nastavit do 5 různých poloh (svislá rovná, otočení o 45° doprava nebo doleva, otočení o 90° doprava nebo doleva). Tento mechanismus polohování zadní rukojeti umožňuje zvolit ergonomickou a pohodlnou polohu rukojeti při úpravě svažujících se porostů nebo při svislém stříhání. Uživatel se tak méně unaví v porovnání s klasickými plotostřihy s pevnou rukojetí.

Při nastavení polohy zadní rukojeti postupujte takto:

- Pusťte spínač otočné rukojeti (4) a přepněte přepínač sloužící k odblokování zadní otočné rukojeti (8) dozadu (obr. 3a). Zadní otočná rukojeť se tím odblokuje a je možné ji nastavit do požadované polohy (viz obr. 3b a 3c).
- Jakmile nastavíte zadní rukojeť do požadované pracovní polohy, přepněte přepínač (8) do přední polohy, tím se rukojeť opět zablokuje.

Nezapomeňte, že přepínač pro odblokování zadní rukojeti (8) nelze přepnout dozadu, pokud není stisknutý spínač (4). Po nastavení otočené rukojeti do požadované polohy zkontrolujte, zda je přepínač sloužící k odblokování zadní rukojeti opět v původní poloze. Nyní můžete elektrický plotostřih zapnout.

STŘÍHÁNÍ ŽIVÝCH PLOTŮ

- Než se pustíte do úpravy živého plotu, odstraňte z pracovní zóny všechny předměty, které by vám mohly bránit při práci. Odstraňte kameny, kovové předměty, hřebíky, kovové kabely a ostatní tvrdé předměty, na které byste mohly narazit při stříhání nebo které by mohly být při stříhání vymršťeny.

- Nejdříve vezměte mechanické zahradní nůžky a odřízněte větve, jejichž průměr je vyšší než 27 mm.
- Pak vezměte plotostřih: drobné větvičky z měkkého dřeva lze snadno odříznout na jeden záběr, u tvrdého dřeva je nutné použít elektrický plotostřih jako pilku.
- Ochrana proti nárazu na konci lišty (7) zabraňuje prudké zpětné reakci, ke které by mohlo dojít při nárazu nářadí do zdi, do plotu apod.
- Pokud dojde k uvíznutí tvrdých předmětů v liště, okamžitě odpojte plotostřih z elektrické zásuvky. Uvolněte zablokované předměty z lišty.
- Kovové předměty, jako drátěné ploty a opěry pro rostliny, mohou poškodit žací lištu. Nedovolte, aby se žací lišta dostala do styku s materiálem, který nelze řezat, např. kameny nebo kov.
- Napájecí a prodlužovací kabel musí být vždy vedeny mimo pracovní zónu. Vždy pracujte ve směru od elektrické zásuvky. Z tohoto důvodu si před začátkem práce správně zvolte směr stříhání.

LIKVIDACE



Nevyhazujte elektrické nářadí do komunálního odpadu. Předějte ho k recyklaci do některé ze speciálních sběrů. Na vhodnou recyklaci se informujte u kompetentních úřadů nebo přímo v prodejně, ve které jste výrobek zakoupili.

F GB D E I P NL S DK N FIN GR HU CZ **RU** RO PL SLO HR TR EST LT LV SK BG

Русский

ОБЩИЕ ПРАВИЛА ТЕХНИКИ БЕЗОПАСНОСТИ



ПРЕДУПРЕЖДЕНИЕ

При использовании садовым электрическим инструментом, во избежание пожара, травм и удара током необходимо соблюдать основные правила техники безопасности.

ВНИМАТЕЛЬНО ПРОЧИТЕ ВСЕ ИНСТРУКЦИИ.

- Ознакомьтесь с инструментом.
- Убирайте рабочую зону перед каждой работой. Убирайте камни, осколки стекла, гвозди, металлическую проволоку и прочие предметы, могущие вызвать несчастные случаи.
- Надевайте длинные плотные брюки, сапоги и перчатки. Не работайте в широкой одежде, в коротких брюках или босиком. Снимайте с себя бижутерию.
- Убирайте длинные волосы выше плеч, чтобы они не попали в подвижные части инструмента.
- Не давайте детям и неопытным рабочим пользоваться инструментом.
- Не подпускайте посторонних, особенно детей и домашних животных, ближе 15 метров к рабочей зоне. Если посторонний или животное вошли в рабочую зону, немедленно выключайте инструмент.
- Не пользуйтесь инструментом в уставшем состоянии или в недуге, в состоянии алкогольного или наркотического опьянения, а также под воздействием медикаментов.
- Не пользуйтесь инструментом при недостаточном освещении. Следите за хорошим освещением рабочего места (дневной или искусственный свет).
- Всегда держите равновесие. Крепко держитесь на ногах и не вытягивайте руки слишком далеко. В противном случае Вы можете упасть и получить травмы.
- Держите подвижные части инструмента подальше от себя.
- Перед началом работы проверяйте состояние инструмента. Перед работой заменяйте все поврежденные и дефектные детали в Центре технического обслуживания Ryobi.
- Не пользуйтесь инструментом во влажных и сырых местах. Не пользуйтесь инструментом под дождем.
- При работе пользуйтесь защитными очками.
- Пользуйтесь адекватными инструментами. Пользуйтесь инструментом только для тех работ, для которых он предназначен.

- Не работайте мокрыми руками.
- Не пользуйтесь инструментом, если выключатель не работает. Если инструмент нельзя включить или выключить, это опасно. Его необходимо обязательно отремонтировать.
- Избегайте случайного запуска инструмента.
- Будьте внимательны, следите за своими действиями. Проявляйте рассудительность при работе инструментом.
- Не форсируйте инструмент. Инструмент будет работать производительней и надежней в режиме, для которого он был разработан.
- Если сетевой шнур или удлинитель во время работы повреждены или порезаны, немедленно выключайте инструмент.
- В нерабочее время, перед обслуживанием или сменой аксессуаров всегда отключайте инструмент из сети.

ОСОБЫЕ ПРАВИЛА ТЕХНИКИ БЕЗОПАСНОСТИ

ПРАВИЛА ТЕХНИКИ БЕЗОПАСНОСТИ ПРИ РАБОТЕ КУСТОРЕЗОМ

- Никогда не пользуйтесь инструментом, если защитный щиток не установлен или неисправен.
- Проверьте, чтобы в рабочей зоне не было кабелей, камней и прочих посторонних предметов.
- Не работайте кусторезом вдоль твердых предметов: это ведет к травмам и может повредить инструмент.
- Не переходите дорогу с включенным кусторезом. Работая инструментом, Вы несете ответственность за третьих лиц, находящихся в зоне работы.
- Во время работы крепко держите инструмент обеими руками, сохраняйте равновесие, особенно при работе на лестнице.
- Всегда держите полотно выше уровня пояса.
- Никогда не дотрагивайтесь до полотна! Держитесь подальше от полотна и не подносите к нему пальцы.



ПРЕДОСТЕРЕЖЕНИЕ

Во время работы некоторые детали инструмента могут раскиснуть.

- Ознакомьтесь с окружением, в котором будете работать кусторезом и учтите опасности, которые могут возникнуть в ходе работы, и которые Вы можете не услышать из-за шума.
- Никогда не держите кусторез за полотно.

F GB D E I P NL S DK N FIN GR HU CZ **RU** RO PL SLO HR TR EST LT LV SK BG

Русский

ОСОБЫЕ ПРАВИЛА ТЕХНИКИ БЕЗОПАСНОСТИ

- При резком перепаде температур внутри инструмента может скопиться конденсат. Перед началом работы дайте инструменту время адаптироваться к окружающей температуре воздуха.
- Не форсируйте инструмент, работайте им в режиме, для которого он был разработан.
- Никогда не работайте инструментом, если в нем не хватает каких-либо деталей или если на него установлены не рекомендованные аксессуары.
- Перед переноской кустореза с одного места на другое всегда выключайте его из сети. Переносите кусторез за рукоятки и держите руки подальше от полотна.
- При переноске и перед укладкой на хранение всегда надевайте на полотно защитный чехол (6).



ПРЕДУПРЕЖДЕНИЕ
НИКОГДА НЕ РАБОТАЙТЕ КУСТОРЕЗОМ БЕЗ ЗАЩИТНОГО ЩИТКА. НЕ ФОРСИРУЙТЕ ИНСТРУМЕНТ; РАБОТАЙТЕ В РЕЖИМЕ, ДЛЯ КОТОРОГО ОН БЫЛ РАЗРАБОТАН.

ЭЛЕКТРИЧЕСКАЯ БЕЗОПАСНОСТЬ

- Шнур питания должен быть расположен так, чтобы никто не мог по нему пройти, запутаться в нем или повредить его иначе.
- Прежде чем включать вилку в сеть, убедитесь, чтобы никто не трогал инструмент.
- Поддерживайте сетевой шнур в хорошем рабочем состоянии. Никогда не переносите инструмент за сетевой шнур. Чтобы вынуть вилку из розетки, не дергайте ни за сетевой шнур, ни за удлинитель. Держите сетевой шнур подальше от источников тепла, масла и режущих предметов.
- При работе на улице пользуйтесь специальными герметичными удлинителями для наружных работ.
- Чтобы инструмент случайно не выключился, надевайте сетевой шнур на специальный крючок (5) (Рис. 2).
- Проверьте целостность сетевого шнура и удлинителя (трещины, порезы и пр.). Если сетевой шнур или удлинитель повреждены, замените их в фирменном Центре технического обслуживания Ryobi.
- Проверьте, чтобы напряжение в сети соответствовало указаниям на фирменной табличке инструмента. Никогда не включайте инструмент в сеть с другим напряжением.

- Если сетевой шнур или удлинитель получили при работе повреждение, немедленно выключите инструмент из сети. НЕ ДОТРАГИВАЙТЕСЬ ДО СЕТЕВОГО ШНУРА ИЛИ УДЛИНИТЕЛЯ, ПОКА НЕ ВЫКЛЮЧИЛИ ИНСТРУМЕНТ ИЗ СЕТИ.
- Принимайте все необходимые меры предосторожности, чтобы избежать удара током. Избегайте контакта с заземленными предметами: металлическими трубами, батареями, кухонными плитами, холодильниками и пр.
- Проверьте, чтобы электросеть была оснащена автоматическим выключателем, срабатывающим при токе выше 30 мА.

ОБСЛУЖИВАНИЕ

- Перед регулировкой и ремонтом всегда выключайте инструмент из сети.
- Не работайте инструментом, если его детали повреждены. Перед каждой работой осматривайте инструмент и проверяйте его исправность. Любая поврежденная деталь должна быть отремонтирована или заменена в Центре технического обслуживания Ryobi.
- Не окунайте инструмент в воду и другие жидкости и ничем не опрыскивайте его. Не пользуйтесь растворителями для чистки инструмента. Пользуйтесь для чистки инструмента только влажной тряпкой. После чистки тщательно сушите инструмент и проверяйте, чтобы на нем не оставалось следов грязи.
- Перед регулировкой и чисткой всегда выключайте инструмент из сети.
- Никогда не закрывайте вентиляционные жалюзи.
- После каждой работы тщательно очищайте полотно тряпкой, смоченной в масле, или смазывайте его мягкой смазкой.



ПРЕДУПРЕЖДЕНИЕ

Перед любым обслуживанием выключайте инструмент из сети.

РЕМОНТ

- Поручайте ремонт инструмента квалифицированному специалисту. Обслуживание и ремонт, произведенные неквалифицированными техниками, ведут к травмам и поломке инструмента. Несоблюдение этого правила аннулирует гарантию изготовителя.
- При обслуживании, пользуйтесь только марочными запасными частями. Соблюдайте инструкции из раздела “Обслуживание” настоящего руководства. Это поможет избежать удара током, тяжелых травм и поломки инструмента. Несоблюдение настоящих инструкций аннулирует гарантию изготовителя.

F GB D E I P NL S DK N FIN GR HU CZ **RU** RO PL SLO HR TR EST LT LV SK BG

Русский

ОСОБЫЕ ПРАВИЛА ТЕХНИКИ БЕЗОПАСНОСТИ

- Если необходимо сменить полотно, меняйте его полностью.











ПЕРЕНОСКА И ХРАНЕНИЕ

- Останавливайте мотор в перерывах между работой на разных участках. Держите инструмент в сухом и надежном месте.
- Перед переноской кустореза с одного места на другое всегда выключайте его из сети. Переносите кусторез за рукоятки и держите руки подальше от полотна.

- При транспортировке и укладке на хранение всегда надевайте на полотно защитный чехол.
- Защита от отскоков может служить для подвески инструмента на стену на хранение. Храните инструмент на высоте или под замком, чтобы посторонние не смогли им пользоваться. Храните инструмент подальше от детей.
- При перевозке привязывайте инструмент.
- Храните настоящее руководство. Регулярно перечитывайте его и информируйте других пользователей. Одалживая инструмент, прилагайте к нему настоящее руководство по эксплуатации.

УСЛОВНЫЕ ОБОЗНАЧЕНИЯ

На инструменте могут быть указаны следующие условные обозначения. Запомните, как они выглядят и что обозначают. Правильное понимание этих условных обозначений обеспечит безопасную и адекватную работу инструментом.



УСЛОВНОЕ ОБОЗНАЧЕНИЕ	НАИМЕНОВАНИЕ	ЗНАЧЕНИЕ
	Предупреждение	Указывает на необходимые меры техники безопасности.
	Отскок	Вылетающие из-под инструмента предметы могут нанести тяжелые травмы: одевайте длинную одежду и сапоги.
	Защита глаз	При работе пользуйтесь защитными очками или защитным забралом.
	Не подпускайте близко посторонних	Не подпускайте посторонних ближе 15 метров к рабочей зоне.
	Изоляция Класс II	Инструмент имеет двойную изоляцию.
	Сырость.	Не оставляйте инструмент под дождем или в сырых местах.
	Руководство по эксплуатации	Во избежание несчастных случаев перед началом работы внимательно прочтите настоящее руководство.
	Меры защиты от удара током	Если сетевой шнур поврежден или порезан, немедленно выключайте инструмент из сети.
	Акустическая мощность	Акустическая мощность кустореза RHT-600R – 103 дБ.
	Акустическая мощность	Акустическая мощность кустореза RHT-700R – 104 дБ.

F GB D E I P NL S DK N FIN GR HU CZ **RU** RO PL SLO HR TR EST LT LV SK BG

Русский

УСЛОВНЫЕ ОБОЗНАЧЕНИЯ

Следующие условные обозначения и относящиеся к ним наименования позволяют объяснить различные степени риска при использовании инструмента.

УСЛОВНОЕ ОБОЗНАЧЕНИЕ	НАИМЕНОВАНИЕ	ЗНАЧЕНИЕ
	ОПАСНОСТЬ	Указывает на очень опасные ситуации, ведущие к тяжелым травмам или грозящие смертью.
	ПРЕДУПРЕЖДЕНИЕ	Указывает на потенциально опасные ситуации, грозящие тяжелыми травмами.
	ПРЕДОСТЕРЕЖЕНИЕ	Указывает на потенциально опасные ситуации, грозящие легкими или средними травмами.
	ПРЕДОСТЕРЕЖЕНИЕ	(Без условного обозначения). Указывает на ситуацию, грозящую материальным ущербом.

РЕМОНТ

Обслуживание требует особого внимания и хорошего знания инструмента: доверяйте обслуживание инструмента квалифицированному технику. Ремонтуйте инструмент в ближайшем ЦЕНТРЕ ТЕХНИЧЕСКОГО ОБСЛУЖИВАНИЯ. В случае ремонта пользуйтесь только марочными запчастями.



ПРЕДУПРЕЖДЕНИЕ

Принимайте все обычные меры предупреждения удара током.



ПРЕДУПРЕЖДЕНИЕ

Не начинайте работать инструментом, пока полностью не прочтете и не поймете настоящее руководство. Храните настоящее руководство и регулярно перечитывайте его, чтобы работать в полной безопасности и информировать других пользователей.



ПРЕДУПРЕЖДЕНИЕ

При работе электрическими инструментами посторонние предметы могут выскочить, попасть в глаза и вызвать тяжелые глазные травмы. Перед началом работы наденьте очки безопасности или защитные очки с боковыми протекторами. При необходимости пользуйтесь респиратором. Всем, кто пользуется очками с коррекцией, рекомендуется защищать их специальной маской или стандартными защитными очками с боковыми протекторами. Всегда защищайте глаза.



ХРАНИТЕ НАСТОЯЩИЕ ИНСТРУКЦИИ ПО ТЕХНИКЕ БЕЗОПАСНОСТИ.

ОПИСАНИЕ

1. Полотно
2. Защитный щиток
3. Передняя рукоятка с курком выключателя
4. Задняя поворачивающаяся рукоятка с курком выключателя
5. Крючок для удлинителя
6. Защитный чехол полотна
7. Защита от отскоков
8. Кнопка разблокировки задней вращающейся рукоятки
- (a) и (b) Потяните кнопку назад и поворачивайте рукоятку.
9. Индикатор питания

ТЕХНИЧЕСКИЕ ХАРАКТЕРИСТИКИ

	RHT-600R	RHT-700R
Питание	220–240 В~/50 Гц	220–240 В~/50 Гц
Мощность	600 Вт	700 Вт
Скорость на холостом ходу	1500 мин ⁻¹	1500 мин ⁻¹
Мощность резки	27 мм	27 мм
Длина полотна	550 мм	650 мм
Время торможения	<1 сек	<1 сек
Вес (без сетевого шнура)	4,2 кг	4,3 кг
LpA (уровень шума)	90 дБ (A)	90 дБ (A)
LwA (акустическая мощность)	103 дБ (A)	104 дБ (A)
Уровень вибрации	1,9 м/сек ²	1,9 м/сек ²

F GB D E I P NL S DK N FIN GR HU CZ **RU** RO PL SLO HR TR EST LT LV SK BG

Русский

РАБОТА

ПОДКЛЮЧЕНИЕ В СЕТЬ

- Проверьте, чтобы напряжение в сети соответствовало указаниям на фирменной табличке инструмента.
- Включите кусторез в удлинитель и зафиксируйте шнур удлинителя на крючке (5) (Рис. 2).
- После подключения кустореза к сети загорается синий индикатор питания (9): инструмент готов к работе.

ПРИМЕНЕНИЕ

Кусторез предназначен для стрижки и обрезания кустарника. Он предназначен только для частного пользования. Любое другое использование инструмента категорически запрещено.

ЗАПУСК И ОСТАНОВКА

Инструмент оснащен системой запуска, которую следует использовать обеими руками. Эта система защищает от случайного запуска инструмента и заставляет пользователя держать кусторез во время работы обеими руками.

- **Запуск кустореза:** Нажмите одновременно на курок (3) на передней рукоятке и на курок (4) на задней вращающейся рукоятке.
- **Остановка кустореза:** Отпустите оба курка. Встроенный тормоз останавливает полотно меньше чем за одну секунду.
Примечание: искры, видимые сквозь вентиляционные жалюзи картера мотора, свидетельствуют о нормальной работе и не могут повредить инструмент.
- Остановив кусторез, прежде чем перемещаться, подождите, пока полотно полностью остановится.
Примечание: Кусторез нельзя запустить, когда кнопка разблокировки вращающейся рукоятки (8) переключена назад или если вращающаяся рукоятка (4) в этот момент регулируется.

РЕГУЛИРОВКА ПОЛОЖЕНИЯ ВРАЩАЮЩЕЙСЯ РУКОЯТКИ

Для большего комфорта в работе кусторез имеет вращающуюся заднюю рукоятку, которую можно установить в одном из пяти положений (прямо, под 45° вправо или влево и под 90° вправо или влево). Эта система позволяет выбрать эргономичное положение при стрижке наклонных и вертикальных поверхностей кустарника и избежать, таким образом, преждевременной усталости, которая появляется от работы обычным кусторезом.

Регулировка положения вращающейся рукоятки:

- Отпустите курок на вращающейся рукоятке (4) и передвиньте кнопку разблокировки вращающейся рукоятки (8) назад (Рис. 3а). Вращающаяся рукоятка теперь свободна, ее можно повернуть в нужное положение (Рис. 3б и 3с).
- Установив рукоятку в нужное положение, передвиньте кнопку разблокировки вращающейся рукоятки (8) вперед, чтобы зафиксировать рукоятку.

Не забывайте, что кнопку разблокировки вращающейся рукоятки (8) можно передвинуть назад только при отпущенном курке (4). Отрегулировав положение вращающейся рукоятки, проверьте, чтобы кнопка разблокировки встала в изначальное положение. Теперь можно запускать кусторез.

СТРИЖКА КУСТАРНИКА

- Перед началом работы расчистите рабочую зону. Уберите камни, металлические предметы, гвозди, кабели и прочие твердые посторонние предметы, которые могут вылететь при стрижке или запутаться в полотне кустореза.
- Обрежьте секатором ветки толще 27 мм в диаметре.
- Тонкие мягкие ветки можно стричь косящими движениями, а более жесткие ветки – пилящими движениями.
- Защита от отскока (7) позволяет избежать отскоков при соприкосновении полотна со стенами, заборами и пр.
- Если в полотне застрял твердый предмет, немедленно остановите кусторез и выключите его из сети. Удалите застрявший в полотне предмет.
- Металлические предметы – проволока с заборов или подвески для растений – могут повредить полотно. Не наводите полотно на предметы, которые оно не может срезать, такие как камни или металл.
- Следите за тем, чтобы сетевой шнур и удлинитель были вне зоны стрижки. Всегда работайте в направлении от сетевой розетки. Для этого внимательно осмотрите рабочую зону перед началом работы.

ОБРАЩЕНИЕ С ОТХОДАМИ



Не выбрасывайте электрический инструмент вместе с хозяйственными отходами! Сдавайте его в специальные центры по переработке. Ознакомьтесь с процедурами сдачи на переработку у местных властей или у дилера.

F GB D E I P NL S DK N FIN GR HU CZ RU **RO** PL SLO HR TR EST LT LV SK BG

Română

MĂSURI DE SIGURANȚĂ GENERALE



AVERTISMENT

În timpul utilizării aparatelor de grădiniere electrice, trebuie să respectați măsurile de siguranță de bază pentru a reduce riscurile de incendii, electrocutare și răni corporale.

CITIȚI TOATE INSTRUCȚIUNILE.

- Obișnuiți-vă cu aplicațiile aparatului și cu funcționarea acestuia.
- Curățați zona de tăiere înainte de fiecare utilizare. Îndepărtați pietrele, cioburile de sticlă, cuiele, cablurile metalice, sforile și alte obiecte care ar putea fi proiectate și provoca accidente.
- Purtați un pantalon lung și gros, cizme și mănuși. Nu purtați haine largi sau pantaloni scurți și nu lucrați niciodată desculț. Nu purtați niciodată bijuterii.
- Dacă aveți părul lung, prindeți-l deasupra nivelului umerilor pentru a evita prinderea părului în elementele în mișcare.
- Nu lăsați copiii sau persoanele fără experiență să utilizeze acest aparat.
- Mențineți vizitatorii, și în special copiii și animalele domestice, la o distanță de cel puțin 15 m de zona de tăiere. Opriti imediat aparatul dacă o persoană sau un animal intră în zona de tăiere.
- Nu utilizați aparatul dacă sunteți obosit, bolnav, ați băut alcool sau ați consumat droguri, sau dacă luați medicamente.
- Nu utilizați acest aparat dacă lumina este insuficientă. Asigurați-vă că spațiul de lucru este bine iluminat (de lumina zilei sau lumină artificială).
- Aveți grijă să fiți tot timpul în poziție de echilibru. Țineți-vă bine pe picioare și nu întindeți brațul prea departe. În caz contrar, puteți cădea sau să vă expuneți la riscul de rănire.
- Mențineți-vă corpul la distanță de elementele în mișcare.
- Verificați starea aparatului înainte de utilizare. Orice piesă defectă sau deteriorată trebuie înlocuită la un Centru Service Agreat Ryobi înainte de a mai utiliza aparatul.

- Nu utilizați aparatul pe umezeală sau în locuri foarte umede. Nu utilizați aparatul pe ploaie.
- Purtați ochelari de siguranță sau ochelari de protecție atunci când utilizați acest aparat.
- Utilizați unelte adecvate. Folosiți aparatul numai pentru aplicațiile pentru care a fost conceput.
- Nu utilizați aparatul dacă aveți mâinile ude.
- Nu utilizați aparatul dacă întrerupătorul nu permite pornirea și oprirea acestuia. Un aparat care nu poate fi pornit și oprit corect este periculos și trebuie să fie obligatoriu reparat.
- Evitați orice pornire involuntară.
- Rămâneți vigilenți și uitați-vă atent la ceea ce faceți. Dați dovadă de discernământ atunci când utilizați acest aparat.
- Nu forțați aparatul. Aparatul dumneavoastră va fi mai eficient și mai sigur dacă îl utilizați în regimul pentru care a fost conceput.
- Scoateți imediat aparatul din priză dacă cablul de alimentare sau prelungitorul au fost deteriorate într-un fel sau au fost tăiate.
- Scoateți întotdeauna aparatul din priză atunci când nu îl utilizați, înainte de orice operație de întreținere și înainte de a schimba accesoriile.

MĂSURI DE SIGURANȚĂ SPECIFICE

MĂSURI DE SIGURANȚĂ SPECIFICE APARATULUI DE TUNS GARD VIU

- Nu utilizați niciodată aparatul dacă ecranul de protecție nu este montat și în bună stare.
- Asigurați-vă că în zona de tăiere nu există cabluri, cuie, cioburi de sticlă, pietre sau alte obiecte dure.
- Nu utilizați aparatul de tuns gard viu de-a lungul obiectelor dure: acest lucru poate provoca răni sau poate deteriora aparatul.
- Nu traversați un drum sau o alee cu aparatul de tuns gard viu dacă acesta este pornit. În calitate de utilizator, dumneavoastră sunteți responsabil pentru persoanele prezente în zona de lucru.
- Țineți întotdeauna aparatul bine cu ambele mâini pe toată durata utilizării și aveți grijă să vă mențineți echilibrul, în special dacă folosiți aparatul pe o schelă sau pe o scară.

F GB D E I P NL S DK N FIN GR HU CZ RU **RO** PL SLO HR TR EST LT LV SK BG

Română

MĂSURI DE SIGURANȚĂ SPECIFICE

- Mențineți întotdeauna lama sub nivelul taliei.
- Nu atingeți niciodată lama! Mențineți-vă degetele și corpul în general la distanță de lamă.



ATENȚIE

Anumite piese ale aparatului pot deveni fierbinți în timpul utilizării.

- Familiarizați-vă cu mediul în care veți utiliza aparatul de tuns gard viu și luați la cunoștință riscurile care pot apărea, dar care pot fi acoperite de zgomotul aparatului de tuns gard viu în timpul utilizării.
- Nu țineți niciodată aparatul de tuns gard viu de lamă.
- Diferențele mari de temperatură pot duce la formarea de condens în interiorul aparatului. Înainte de a utiliza aparatul de tuns gard viu, lăsați aparatul pentru o perioadă de timp să se adapteze la temperatura ambiantă.
- Nu forțați aparatul, utilizați-l în regimul pentru care a fost conceput.
- Nu utilizați niciodată aparatul dacă lipsesc unele piese sau dacă au fost instalate alte piese sau accesorii decât cele originale.
- Scoateți întotdeauna aparatul din priză înainte de a-l transporta dintr-un loc în altul. Purtați aparatul de tuns gard viu ținându-l de mână și țineți-vă mâinile la distanță de lamă.
- Puneți întotdeauna teaca de protecție a lamei (6) în timpul transportului aparatului de tuns gard viu sau înainte de a-l depozita.



AVERTISMENT

**NU UTILIZAȚI NICIODATĂ ACEST APARAT DE TUNS GARD VIU DACĂ ECRANUL DE PROTECȚIE NU ESTE INSTALAT.
NU FORȚAȚI APARATUL, UTILIZAȚI-L ÎN REGIMUL PENTRU CARE A FOST CONCEPUT.**

SIGURANȚA ELECTRICĂ

- Asigurați-vă că ați așezat cablul de alimentare în așa fel încât să nu existe riscul ca cineva să calce pe el, să-l agațe cu piciorul sau să-l deterioreze într-un fel sau altul.

- Asigurați-vă că nimeni nu manipulează aparatul înainte de a introduce ștecherul în priză.
- Păstrați cablul de alimentare în bună stare. Nu transportați niciodată aparatul ținându-l de cablul de alimentare. Nu trageți niciodată de cablul de alimentare sau de prelungitor pentru a scoate aparatul din priză; prindeți de ștecher. Aveți grijă să țineți cablul de alimentare departe de sursele de căldură, să nu fie în contact cu ulei sau cu obiecte tăioase.
- Pentru o utilizare în exterior, folosiți prelungitoarele etanșe omologate pentru o utilizare în exterior.
- Treceți prelungitorul prin cârligul pentru prelungitor (5) pentru a evita ca aparatul să se deconecteze accidental (Fig. 2).
- Asigurați-vă că cablul de alimentare și prelungitorul nu sunt deteriorate (fisuri, crăpături etc.). Dacă cablul de alimentare sau prelungitorul sunt deteriorate în orice fel, înlocuiți-le la un Centru Service Agreat Ryobi.
- Asigurați-vă că tensiunea de alimentare de la rețeaua la care conectați aparatul corespunde cu cea indicată pe placa descriptivă a aparatului. Nu conectați niciodată acest aparat la o tensiune de rețea diferită de cea pentru care a fost conceput.
- Dacă cablul de alimentare sau prelungitorul suferă deteriorări în timpul utilizării, scoateți imediat aparatul din priză. **NU ATINGEȚI CABLUL SAU PRELUNGITORUL ÎNAINTE DE A SCOATE APARATUL DIN PRIZĂ.**
- Luați toate măsurile necesare pentru a vă proteja de electrocutare. Evitați orice contact cu elemente legate la pământ cum ar fi țevi metalice, calorifere, aragazuri, frigider etc.
- Verificați dacă rețeaua electrică este legată la o siguranță care se declanșează peste 30 mA.

ÎNȚREȚINERE

- Scoateți întotdeauna aparatul din priză înainte de a face reglaje sau reparații.
- Nu utilizați aparatul dacă unele piese sunt deteriorate. Inspectați aparatul înainte de fiecare utilizare pentru a vă asigura că va funcționa corect. Orice piesă deteriorată trebuie să fie reparată sau schimbată într-un Centru Service Agreat Ryobi.

F GB D E I P NL S DK N FIN GR HU CZ RU **RO** PL SLO HR TR EST LT LV SK BG

Română

MĂSURI DE SIGURANȚĂ SPECIFICE

- Nu scufundați niciodată aparatul în apă sau în orice alt lichid și nu îl stropiți. Nu utilizați solvenți și detergenți pentru a curăța aparatul. Utilizați doar o cârpă umedă pentru a curăța aparatul de tuns gard viu. După curățare, uscați-l bine și asigurați-vă că nu a rămas nici o urmă de murdărie.
- Scoateți întotdeauna aparatul din priză înainte de a face reglaje sau de a-l curăța.
- Aveți grijă să nu înfundați fantele de ventilație.
- După fiecare utilizare, curățați cu grijă lama cu ajutorul unei cârpe îmbibate în ulei sau lubrifiați-o cu un lubrifiant ușor.



AVERTISMENT

Scoateți întotdeauna aparatul din priză înainte de a efectua orice operație de întreținere.

REPARAȚII

- Reparațiile trebuie să fie făcute numai de un tehnician calificat. Întreținerea sau reparațiile efectuate de către persoane necalificate pot prezenta risc de răniri corporale grave sau de deteriorare a aparatului. Nerespectarea acestei măsuri anulează și garanția aparatului.
- Pentru întreținere utilizați numai piese de schimb identice cu cele originale. Respectați instrucțiunile ce figurează în secțiunea Întreținere din acest manual. Veți evita astfel riscurile de electrocutare și de răniri corporale grave și riscurile de deteriorare a aparatului. Nerespectarea acestor instrucțiuni anulează și garanția aparatului.
- Atunci când trebuie să înlocuiți lama, înlocuiți-o în întregime.

TRANSPORT ȘI DEPOZITARE











- Opriți motorul între două operații de tăiere și atunci când trebuie să vă deplasați pentru a tăia într-un alt loc. Păstrați aparatul într-un loc uscat și adăpostit.
- Scoateți întotdeauna aparatul din priză înainte de a-l transporta dintr-un loc în altul. Purtați aparatul de tuns gard viu ținându-l de mână și țineți-vă mâinile la distanță de lamă.
- În timpul transportului sau depozitării, protejați întotdeauna lama cu ajutorul tecii de protecție.
- Apărătoarea antirecul poate servi ca accesoriu de depozitare pentru a agăța aparatul de tuns gard viu pe un perete. Păstrați aparatul la înălțime sau într-un loc închis cu cheia pentru a evita ca persoanele neautorizate să folosească aparatul. Păstrați aparatul într-un loc unde nu este la îndemâna copiilor.
- Legați aparatul atunci când trebuie să-l transportați.
- Păstrați aceste instrucțiuni. Consultați-le regulat și utilizați-le pentru a informa alți utilizatori eventuali. Dacă împrumutați aparatul de tuns gard viu, împrumutați și manualul de utilizare care îl însoțește.

F GB D E I P NL S DK N FIN GR HU CZ RU **RO** PL SLO HR TR EST LT LV SK BG

Română

SIMBOLURI

Unele dintre simbolurile de mai jos pot să apară pe aparatul dumneavoastră. Învățați să le recunoașteți și memorati semnificația lor. O interpretare corectă a acestor simboluri vă va permite să utilizați aparatul cu mai multă siguranță și de manieră adecvată.



SIMBOL	NUME	SEMNIFICAȚIE
	Avertisment	Indică precauțiile pe care trebuie să le luați pentru siguranța dumneavoastră.
	Ricoșeu	Obiectele proiectate pot provoca răni grave: purtați haine care vă acoperă tot corpul și cizme.
	Protecție oculară	Purtați întotdeauna ochelari de siguranță sau o mască de protecție atunci când utilizați acest aparat.
	Țineți vizitatorii la distanță	Țineți vizitatorii la o distanță de cel puțin 1,5 m de zona de tăiere.
	Izolație de clasa a II-a	Acest aparat este echipat cu izolație dublă.
	Avertisment asupra condițiilor de umiditate	Nu expuneți acest aparat electric la ploaie și nu-l folosiți în locuri umede.
	Manual de utilizare	Pentru a reduce riscurile de rănire, este indispensabil să citiți cu atenție și să înțelegeți acest manual de utilizare înainte de a utiliza acest aparat.
	Măsuri de siguranță împotriva electrocutării	Scoateți imediat aparatul din priză dacă cablul de alimentare este deteriorat sau secționat.
	Nivel de putere acustică	Nivelul de putere acustică al RHT-600R este de 103 dB.
	Nivel de putere acustică	Nivelul de putere acustică al RHT-700R este de 104 dB.

F GB D E I P NL S DK N FIN GR HU CZ RU **RO** PL SLO HR TR EST LT LV SK BG

Română

SIMBOLURI

Simbolurile următoare și numele care le sunt asociate permit explicarea diferitelor niveluri de risc legate de utilizarea acestui aparat.

SIMBOL	NUME	SEMNIFICAȚIE
	PERICOL	Indică o situație periculoasă iminentă, care poate cauza moartea sau răni grave dacă nu este evitată.
	AVERTISMENT	Indică o situație potențial periculoasă, care poate cauza răni grave dacă nu este evitată.
	ATENȚIE	Indică o situație potențial periculoasă, care poate provoca răni ușoare sau moderate dacă nu este evitată.
	ATENȚIE	(Fără simbol de siguranță.) Indică o situație care poate provoca daune materiale.

REPARAȚII

Întreținerea necesită multă grijă și o bună cunoaștere a aparatului: ea trebuie să fie efectuată de către un tehnician calificat. Pentru reparații, vă sfătuim să aduceți aparatul la CENTRUL SERVICE AGREAT cel mai apropiat de dumneavoastră. Nu utilizați decât piese de schimb originale identice în cazul reparațiilor.



AVERTISMENT

Trebuie să respectați toate precauțiile uzuale pentru a evita electrocutarea.



AVERTISMENT

Nu încercați să folosiți acest aparat înainte de a fi citit și înțeles în întregime acest manual de utilizare. Păstrați acest manual de utilizare și consultați-l regulat pentru a lucra în deplină siguranță și pentru a-i informa pe ceilalți utilizatori eventuali.



AVERTISMENT

Utilizarea unui aparat electric poate antrena proiectarea de corpuri străine în ochi și poate provoca leziuni oculare grave. Înainte de a utiliza aparatul, purtați ochelari de siguranță sau ochelari de protecție cu ecrane laterale, precum și o mască antipraf dacă este necesar.



Recomandăm ca cei care poartă ochelari de vedere să-și protejeze ochelarii utilizând o mască de siguranță sau ochelari de protecție standard cu ecrane laterale. Protejați-vă întotdeauna ochii.

PĂSTRAȚI ACESTE INSTRUCȚIUNI.

DESCRIERE

1. Lamă
2. Ecran de protecție
3. Mânerul frontal cu trăgaciul
4. Mânerul din spate pivotant cu trăgaci
5. Cârlig pentru prelungitor
6. Teaca de protecție a lamei
7. Apărătoare antirecul
8. Buton de deblocare al mânerului din spate pivotant (a) și (b) Trageți butonul în spate și rotiți mânerul.
9. Martor indicator al tensiunii de alimentare

CARACTERISTICI TEHNICE

	RHT-600R	RHT-700R
Tensiune de alimentare	220-240 V-/ 50 Hz	220-240 V-/ 50 Hz
Putere	600 W	700 W
Viteza în gol	1500 min ⁻¹	1500 min ⁻¹

F GB D E I P NL S DK N FIN GR HU CZ RU **RO** PL SLO HR TR EST LT LV SK BG

Română

CARACTERISTICI TEHNICE

	RHT-600R	RHT-700R
Capacitate de tăiere	27 mm	27 mm
Cursa lamei	550 mm	650 mm
Timp de frânare	<1 s	<1 s
Greutatea (fără cablu de alimentare)	4,2 kg	4,3 kg
LpA (nivel sonor)	90 dB(A)	90 dB(A)
LwA (nivel de putere acustică)	103 dB(A)	104 dB(A)
Nivel de vibrații	1,9 m/s ²	1,9 m/s ²

UTILIZARE

CONECTARE

- Tensiunea de alimentare de la rețea trebuie să corespundă cu cea indicată pe placa descriptivă a aparatului.
- Conectați aparatul de tuns gard viu la un prelungitor omologat și blocați cablul prelungitorului cu ajutorul cârligului pentru prelungitor (5) (Fig. 2).
- Imediat ce ați conectat aparatul de tuns gard viu, martorul indicator al tensiunii de alimentare (9) se aprinde (bec albastru), indicând astfel că aparatul este gata de funcționare.

APLICAȚII

Acest aparat de tuns gard viu este creat pentru tăierea și tunderea gardurilor vii, ale tufelor și arbuștilor. El este destinat numai unei utilizări private. Orice altă utilizare este interzisă în mod expres.

PORNIREA ȘI OPRIREA

Acest aparat este echipat cu un sistem de pornire care se utilizează cu ambele mâini. Acest sistem permite evitarea pornirilor accidentale și obligă utilizatorul să țină aparatul cu ambele mâini pe toată durata utilizării.

- **Pentru a porni aparatul de tuns gard viu:** apăsați simultan pe trăgaciul (3) situat sub mânerul frontal și pe trăgaciul (4) situat sub mânerul pivotant.
- **Pentru a opri aparatul de tuns gard viu:** eliberați cele două trăgace. Frâna integrată oprește atunci lama în mai puțin de o secundă.

Remarcă: scânteile vizibile prin fantele de ventilație ale carcasei motorului sunt normale și nu riscă să deterioreze aparatul.

- Când opriți aparatul de tuns gard viu, așteptați ca lama să se oprească complet înainte de a vă deplasa.

Remarcă: nu puteți porni aparatul de tuns gard viu dacă butonul de deblocare a mânerului pivotant (8) este tras în spate și/sau dacă poziția mânerului pivotant (4) este în curs de reglare.

REGLAREA POZIȚIEI MÂNERULUI PIVOTANT

Pentru a vă ușura munca, acest aparat de tuns gard viu este echipat cu un mâner din spate pivotant care poate fi așezat în 5 poziții diferite (drept, 45° la dreapta sau la stânga sau 90° la dreapta sau la stânga). Acest sistem permite alegerea unei poziții ergonomice confortabile pentru tăierea planurilor înclinate sau verticale, ceea ce permite evitarea instalării oboselii premature resimțită în general la utilizarea aparatelor de tuns gard viu clasice.

Urmați pașii de mai jos pentru a regla poziția mânerului din spate:

- Eliberați trăgaciul mânerului pivotant (4) și trageți butonul de deblocare al mânerului pivotant (8) în spate (Fig. 3a). Mânerul pivotant este deblocat atunci și poate fi rotit în poziția dorită (Fig. 3b și 3c).
- După ce ați obținut poziția dorită, apăsați butonul de deblocare al mânerului pivotant (8) în față pentru a bloca mânerul.

Nu uitați că butonul de deblocare al mânerului pivotant (8) nu poate fi tras în spate decât dacă trăgaciul (4) nu este acționat. Asigurați-vă că butonul de deblocare este așezat corect în poziția inițială după ce ați reglat poziția mânerului pivotant. Puteți atunci porni aparatul de tuns gard viu.

TĂIEREA GARDURILOR VII

- Degajați zona de tăiere înainte de a începe să tăiați. Îndepărtați pietrele, bucățile de metal, cuiele, cablurile metalice și alte obiecte care pot fi proiectate sau prinse în lamă în timpul tăierii.
- Cu ajutorul unui foarfece, începeți să tăiați crengile ale căror diametru este mai mare de 27 mm.

F GB D E I P NL S DK N FIN GR HU CZ RU **RO** PL SLO HR TR EST LT LV SK BG

Română

UTILIZARE

- Crengile mici și fragede pot fi tăiate ușor cu o mișcare de cosire, în timp ce pentru tăierea crengilor mai dure trebuie să utilizați o mișcare de ferăstrău.
- Apărătoarea antirecul (7) permite evitarea reculurilor violente care rezultă în urma contactului cu un perete, un gard etc.
- Dacă obiecte dure se înțepenesc în lamă, opriți imediat aparatul de tuns gard viu și scoateți-l din priză. Scoateți apoi elementele înțepenite în lamă.
- Obiectele metalice cum ar fi sârmele gardurilor și aracii plantelor pot deteriora lama. Nu lăsați lama să intre în contact cu materiale care nu pot fi tăiate, cum ar fi pietre sau metal.
- Trageți întotdeauna cablul de alimentare/prelungitorul prin afara zonei de tăiere. Lucrați întotdeauna în direcția opusă prizei. Pentru aceasta, studiați sensul în care veți lucra, înainte de a începe lucrul.

CASAREA ȘI ARUNCAREA



Nu aruncați aparatele electrice împreună cu gunoiul menajer. Reciclați-le în centrele de reciclare. Contactați autoritățile sau distribuitorul dumneavoastră pentru a afla procedura de reciclare adecvată.

F GB D E I P NL S DK N FIN GR HU CZ RU RO **PL** SLO HR TR EST LT LV SK BG

Polski

OGÓLNE WYMAGANIA BHP



OSTRZEŻENIE

W celu zmniejszenia ryzyka pożaru, porażenia prądem elektrycznym czy urazów cielesnych, przy używaniu elektrycznych narzędzi ogrodowych, należy koniecznie przestrzegać podstawowych wymagań BHP.

PRZECZYTAJcie WSZYSTKIE WSKAZÓWKI.

- Poznajcie zastosowania waszego narzędzia i jego działanie.
- Oczyścić strefę cięcia przed każdym użyciem. Wyjmijcie kamienie, odłamki szklane, gwoździe, kable metalowe, sznury i inne przedmioty, które mogłyby spowodować wypadek.
- Noście również długie i grube spodnie, botki ochronne i rękawice. Nie noście luźnych ubrań czy krótkich spodenek i nigdy nie pracujcie na bosą. Nie noście nigdy biżuterii przy pracy.
- Jeżeli macie długie włosy, spinajcie na poziomie ramion w celu uniknięcia ich pochwycenia przez ruchome części.
- Nie pozwalajcie dzieciom czy osobom niedoświadczonym używać tego narzędzia.
- Trzymajcie osoby postronne a w szczególności dzieci oraz zwierzęta w odległości przynajmniej 15 m od strefy cięcia. Jeżeli jakaś osoba lub zwierzę znajdzie się w strefie cięcia, należy natychmiast zatrzymać narzędzie.
- Nie należy używać waszego narzędzia, kiedy jesteście zmęczeni, chorzy, pod wpływem alkoholu, narkotyków czy lekarstw.
- Nie używajcie tego narzędzia, jeżeli nie ma wystarczająco światła do pracy. Dopilnujcie, aby wasza przestrzeń robocza była dobrze oświetlona (światło dzienne-naturalne i sztuczne oświetlenie).
- Zawsze zachowujcie pozycję równowagi. Opierajcie się dobrze na waszych nogach i nie wyciągajcie ramion zbyt daleko. Tracąc równowagę moglibyście upaść i narazić się na okaleczenie.
- Trzymajcie wasze ciało oddalone od poruszających się części.
- Przed użyciem waszego narzędzia, należy sprawdzić jego stan. Każdą zdefektowaną czy uszkodzoną część należy wymienić w Autoryzowanym Punkcie Serwisowym Ryobi.
- Nie używajcie waszego narzędzia w miejscach zmoczonych lub wilgotnych. Nie używajcie waszego narzędzia na deszczu.
- Kiedy używacie tego narzędzia, zakładajcie zawsze okulary ochronne lub okulary zabezpieczające.
- Używajcie odpowiedniego narzędzia. Używajcie tego narzędzia jedynie do zastosowań zgodnych z jego przeznaczeniem.
- Nie używajcie waszego narzędzia, jeżeli macie mokre ręce.
- Nie używajcie urządzenia jeżeli wyłącznik nie pozwala zatrzymać i uruchomić tego urządzenia. Narzędzie, które nie może być poprawnie włączone i wyłączone jest niebezpieczne i musi być obowiązkowo naprawione.
- Unikajcie wszelkiego przypadkowego włączenia.
- Zachowajcie czujność i patrzcie się na to co robicie. Podczas użytkowania narzędzia, odwołujcie się do zdrowego rozsądku.
- Nie przeciążajcie narzędzia. Wasze narzędzie będzie bardziej wydajne i pewne, jeżeli będziecie je używali w zakresie przewidzianych obciążeń.
- Jeżeli przewód zasilający lub przedłużacz zostały uszkodzone w jakikolwiek sposób lub przecięte, odłączcie natychmiast wasze narzędzie od zasilania.
- Pamiętajcie by zawsze odłączyć narzędzie od zasilania przed zmianą akcesoriów, przystąpieniem do regulowania lub czynności konserwacyjnych, oraz kiedy nie używacie narzędzia.

SPECYFICZNE WYMAGANIA BHP

WYMAGI BEZPIECZEŃSTWA SPECYFICZNE DLA NOŻYC DO ŻYWOŁOTU

- Nie używajcie waszego narzędzia, jeżeli osłona ochronna w dobrym stanie nie jest na swoim miejscu.
- Upewnijcie się, że strefa cięcia nie zawiera kabli, gwoździ, kawałków szkła kamieni czy innych twardych przedmiotów.
- Nie używajcie nożyc do żywołotu wzdłuż twardych przedmiotów: mogłyby to uszkodzić narzędzie i spowodować poważne obrażenia.
- Nie przechodźcie przez drogę czy dróżkę z włączonymi nożycami do żywołotu. Jako użytkownik, ponosicie odpowiedzialność za osoby trzecie obecne w strefie roboczej.
- Przez cały czas używania, trzymajcie narzędzie mocno dwoma rękami i starajcie się zachować pozycję równowagi a w szczególności gdy używacie narzędzia na drabinie lub rozkładanej drabince.
- Trzymajcie listwę nożową zawsze poniżej poziomu pasa.

F GB D E I P NL S DK N FIN GR HU CZ RU RO **PL** SLO HR TR EST LT LV SK BG

Polski

SPECYFICZNE WYMAGANIA BHP

- Nie dotykajcie listwy nożowej! Trzymajcie palce i ciało z dala od listwy nożowej.



UWAGA

Niektóre części narzędzia mogą stać się bardzo gorące w trakcie używania.

- Poznajcie otoczenie w którym będziecie używali nożyc do żywoplotu i zdajcie sobie sprawę z zagrożenia, które może się pojawić, ale będzie zagłuszone hałasem pracujących nożyc.
- Nigdy nie trzymajcie nożyc do żywoplotów za listwę nożową.
- Duże zmiany temperatury mogą doprowadzić do powstania kondensacji wewnątrz narzędzia. Przed użyciem nożyc do żywoplotu, dajcie narzędziu czas na przystosowanie się do temperatury otoczenia.
- Nie przeciążajcie narzędzia; używajcie je w zakresie przewidzianych obciążeń.
- Nie używajcie waszego narzędzia, kiedy brakuje niektórych części, lub gdy zainstalowano na nim części czy akcesoria inne niż oryginalne.
- Przed przenoszeniem z miejsca na miejsce, należy zawsze odłączyć od zasilania nożyce do żywoplotów. Noście nożyce do żywoplotu trzymając je za uchwyty, trzymając ręce z dala od listwy nożowej.
- Podczas transportowania czy chowania nożyc do żywoplotów, zawsze zakładajcie pokrowiec zabezpieczający listwę nożową (6).



OSTRZEŻENIE

NIGDY NIE UŻYWAJcie NOŻYC DO ŻYWOPLÓTÓW JEŚLI OSŁONA OCHRONNA NIE JEST ZAŁOŻONA NA SWOJE MIEJSCE. NIE PRZECIĄŻAJCIE NARZĘDZIA; UŻYWAJCIE JE W ZAKRESIE PRZEWIDZIANYCH OBCIĄŻEŃ.

BEZPIECZEŃSTWO ELEKTRYCZNE

- Upewnijcie się, że przewód zasilający jest umieszczony w taki sposób, że nikt nie może na niego nastąpić, przewrócić się przez niego czy uszkodzić go w jakikolwiek sposób.
- Zanim włączycie wtyczkę do sieci, upewnijcie się, że nikt nie manipuluje narzędziem.
- Przewód zasilający należy utrzymywać w dobrym stanie. Nigdy nie przenoście narzędzia trzymając za przewód zasilający.

Nigdy nie ciągnijcie za przewód zasilający czy za przedłużacz w celu wyłączenia narzędzia. Przewód zasilający powinien się znajdować z dala od wszelkiego źródła ciepła, oleju czy wszelkich ostrych przedmiotów.

- Kiedy pracujecie na zewnątrz (w plenerze), używajcie szczelnych przedłużaczy przewidzianych do użytku na zewnątrz.
- By uniknąć przypadkowego wyłączenia narzędzia (Rys. 2) przeprowadźcie przedłużacz przez haczyki na przedłużacz (5).
- Upewnijcie się, że przewód zasilający i przedłużacz nie są uszkodzone (pęknięcia, nacięcia, etc.). Jeżeli przewód zasilający lub przedłużacz jest uszkodzony w jakikolwiek sposób, należy go oddać do wymiany do Autoryzowanego Punktu Serwisowego Ryobi.
- Upewnijcie się, że napięcie sieciowe pod które podłączacie narzędzie odpowiada wskazaniom figurującym na tabliczce znamionowej narzędzia. Nigdy nie podłączajcie tych nożyc do żywoplotu do napięcia sieciowego odmiennego od tego, do jakiego są zaprojektowane.
- Jeżeli kabel zasilający lub przedłużacz zostały uszkodzone w trakcie używania, należy natychmiast odłączyć nożyce do żywoplotów od zasilania. **NIE DOTYKAJCIE KABLA CZY PRZEDŁUŻACZA ZANIM NIE ODŁĄCZYCIE NARZĘDZIA.**
- W celu uniknięcia porażenia prądem należy zachować wszelkie środki ostrożności. Unikajcie wszelkiego kontaktu z elementami uziemionymi, takimi jak: przewody metalowe, grzejniki, kuchenki, lodówki, itd.
- Sprawdźcie czy wasza sieć elektryczna jest połączona z wyłącznikiem samoczynnym który się włącza po przekroczeniu 30 mA.

KONSERWACJA

- Pamiętajcie by zawsze przed przystąpieniem do regulowania lub napraw odłączyć narzędzie od zasilania.
- Nie używajcie waszego narzędzia jeżeli niektóre części są uszkodzone. Kontrolujcie wasze narzędzie przed każdym użyciem, aby upewnić się że będzie sprawnie funkcjonowało. Jakakolwiek uszkodzona część powinna być naprawiona lub wymieniona w Autoryzowanym Punkcie Serwisowym Ryobi.

F GB D E I P NL S DK N FIN GR HU CZ RU RO **PL** SLO HR TR EST LT LV SK BG

Polski

SPECYFICZNE WYMAGANIA BHP

- Nigdy nie zanurzajcie waszego narzędzia w wodzie czy w jakimkolwiek innym płynie i nie skrapiajcie go. Do czyszczenia narzędzia nie używajcie rozpuszczalników czy detergentów. Do czyszczenia nożyc do żywopłotów używajcie jedynie wilgotnej szmatki. Po wyczyszczeniu, wysuszcie je dobrze i upewnijcie się, że nie pozostały żadne ślady brudu.
- Przed przystąpieniem do regulowania lub napraw należy zawsze odłączyć narzędzie od zasilania.
- Uważajcie by nigdy nie zatkać szczelin wentylacyjnych.
- Po każdym użyciu wyczyśćcie dokładnie listwę nożową przy pomocy ściereczki nasączonej olejem lub nasmarować niemocnym środkiem czyszczącym.



OSTRZEŻENIE

Przed przystąpieniem do wszelkich czynności konserwacyjnych, należy zawsze odłączyć narzędzie od zasilania.

NAPRAWY

- Naprawy powinny być wykonywane jedynie przez wyspecjalizowanego technika. Konserwacja czy też naprawy wykonane przez niewykwalifikowane osoby, pociągają za sobą ryzyko poważnych obrażeń ciała lub uszkodzenia narzędzia. Nie zastosowanie się do tego wymogu powoduje również unieważnienie i bezskuteczność waszej gwarancji.
- Podczas konserwacji należy używać jedynie części zamiennych, które są identyczne z oryginalnymi. Przestrzegajcie instrukcji znajdujących się w rozdziale Konserwacja niniejszego podręcznika. W ten sposób unikniecie ryzyka porażeniem prądem i poważnych obrażeń ciała oraz ryzyka uszkodzenia narzędzia. Nie zastosowanie się do tych instrukcji powoduje również unieważnienie i bezskuteczność waszej gwarancji.
- Kiedy musicie wymienić nożyce do żywopłotów, wymienicie je w całości.

PRZECHOWYWANIE I TRANSPORT











- Zatrzymajcie silnik między dwoma czynnościami cięcia i wtedy kiedy musicie się przemieścić, by ciąć i innym miejscu. Składujcie wasze narzędzie w miejscu suchym i zadaszonym.
- Przed przeniesieniem z miejsca na miejsce, należy zawsze odłączyć od zasilania nożyce do żywopłotów. Noście nożyce do żywopłotu trzymając je za uchwyty, trzymając ręce z dala od listwy nożowej.
- Podczas transportu czy przechowywania chrońcie zawsze listwę nożową przy pomocy pokrowca zabezpieczającego.
- Zabezpieczenie przeciwdobojowe może posłużyć przy przechowywaniu umożliwiając zaczepienie nożyc do żywopłotów do ściany. Narzędzie powinno być ułożone na wysokości lub zamknięte na klucz, tak by uniknąć użycia przez osoby do tego nieupoważnione. Przechowujcie wasze narzędzie poza zasięgiem dzieci.
- Przypnijcie wasze narzędzie, kiedy musicie je transportować.
- Zachowajcie tę instrukcję. Zaglądajcie do niej regularnie i korzystajcie z niej, aby informować innych ewentualnych użytkowników. Jeżeli pożyczycie komuś wasze nożyce do żywopłotów, pożyczycie również towarzyszący im podręcznik obsługi.

F GB D E I P NL S DK N FIN GR HU CZ RU RO **PL** SLO HR TR EST LT LV SK BG

Polski

SYMBOLE

Niektóre z poniższych symboli mogą znajdować się na waszym narzędziu. Nauczcie się je rozpoznawać i zapamiętajcie ich znaczenie. Należyta interpretacja tych symboli pozwoli Państwu na użytkowanie tego narzędzia w odpowiedni sposób i z zachowaniem większego bezpieczeństwa.



SYMBOL	NAZWA	ZNACZENIE
	Ostrzeżenie	Wskazuje na środki ostrożności, jakie należy podjąć z myślą o bezpieczeństwie.
	Rykoszet (odbicie)	Przedmioty odrzucne mogą spowodować poważne obrażenia: noście ubrania pokrywające całe ciało i botki.
	Zabezpieczenie oczu	Kiedy używacie nożyc do żywoptotów, zakładajcie zawsze okulary ochronne lub maskę zabezpieczającą.
	Trzymajcie z dala osoby postronne	Trzymajcie osoby postronne w odległości przynajmniej 15 m od strefy cięcia.
	Izolacja Klasy II	Narzędzie to wyposażone jest w podwójną izolację.
	Ostrzeżenie odnośnie wilgotności	Nie wystawiajcie tego narzędzia na deszcz i nie używajcie go w miejscach wilgotnych.
	Instrukcja obsługi	W celu zmniejszenia ryzyka urazów cielesnych, przed użyciem narzędzia należy koniecznie przeczytać cały podręcznik obsługi i dobrze zrozumieć jego treść.
	Środki zapobiegające porażeniu prądem	Jeżeli przewód zasilający został uszkodzony w jakikolwiek sposób lub przecięte, odłączcie natychmiast wasze narzędzie od zasilania.
	Poziom mocy akustycznej- mierzony	Poziom mocy akustycznej RHT-700R wynosi 104 dB.
	Poziom mocy akustycznej- mierzony	Poziom mocy akustycznej RHT-600R wynosi 103 dB.

F GB D E I P NL S DK N FIN GR HU CZ RU RO **PL** SLO HR TR EST LT LV SK BG

Polski

SYMBOLE

Poniższe symbole i nazwy które im nadano, pozwalają wyjaśnić różne poziomy ryzyka związanego z używaniem tego narzędzia.

SYMBOL	NAZWA	ZNACZENIE
	NIEBEZPIECZEŃSTWO	Wskazuje na realne zagrożenie, które może spowodować śmierć lub poważne zranienie, jeżeli się nie uniknie tego niebezpieczeństwa.
	OSTRZEŻENIE	Wskazuje na potencjalne zagrożenie, które może spowodować poważne zranienie, jeżeli się nie uniknie tego niebezpieczeństwa.
	UWAGA	Wskazuje na potencjalnie niebezpieczną sytuację, która może spowodować lekkie lub cięższe zranienie, jeżeli się nie uniknie tego niebezpieczeństwa.
	UWAGA	(Bez symbolu bezpieczeństwa). Wskazuje na sytuację mogącą spowodować straty materialne.

NAPRAWY

Konserwacja wymaga dużej staranności i dobrej znajomości narzędzia: powinna być wykonana przez wykwalifikowanego technika. Celem napraw radzimy Państwu zanieśenie narzędzia do najbliższego AUTORYZOWANEGO PUNKTU SERWISOWEGO. Należy używać tylko oryginalnych części zamiennych w wypadku wymiany.



OSTRZEŻENIE

W celu uniknięcia porażenia prądem należy zachować wszelkie zwyczajowe środki ostrożności.



OSTRZEŻENIE

Nie próbujcie używać waszego narzędzia zanim nie przeczytacie ze zrozumieniem całej instrukcji obsługi. Przechowujcie ten podręcznik obsługi i zaglądajcie do niego regularnie, aby móc bezpiecznie pracować i poinformować innych ewentualnych użytkowników.



OSTRZEŻENIE

Przy używaniu waszego narzędzia elektrycznego może dojść do odrzutu obcego ciała do oczu, co grozi poważnym skaleczeniem oka. Przed korzystaniem z waszego narzędzia, załóżcie okulary ochronne lub okulary zabezpieczające wyposażone w boczne osłony jak również, w razie potrzeby, maskę przeciwpyłową.



Zalecamy osobom noszącym okulary korekcyjne, aby je pokrywały maską zabezpieczającą lub standardowymi okularami zabezpieczającymi wyposażonymi w boczne osłony. Należy zawsze chronić oczy.

PRZECHOWAJCIE NINIEJSZĄ INSTRUKCJĘ.

OPIS

- Listwa nożowa
- Oslona ochronna
- Uchwyt czołowy z włącznikiem
- Tyłny obrotowy uchwyt z włącznikiem
- Haczyk na przedłużacz
- Pokrowiec zabezpieczający listwę nożową
- Zabezpieczenie przeciwdobojowe
- Przycisk odblokowania tylnego obrotowego uchwytu (a) i (b) Pociągnijcie przycisk do tyłu i obróćcie uchwyt.
- Lampka kontrolna podłączenia pod napięcie

PARAMETRY TECHNICZNE

	RHT-600R	RHT-700R
Zasilanie	220-240 V~/ 50 Hz	220-240 V~/ 50 Hz
Moc	600 W	700 W
Prędkość bez obciążenia	1500 min ⁻¹	1500 min ⁻¹
Zakres możliwości cięcia	27 mm	27 mm
Długość listwy nożowej	550 mm	650 mm

F GB D E I P NL S DK N FIN GR HU CZ RU RO **PL** SLO HR TR EST LT LV SK BG

Polski

PARAMETRY TECHNICZNE

	RHT-600R	RHT-700R
Czas hamowania	<1 s	<1 s
Ciężar (bez przewodu zasilającego)	4,2 kg	4,3 kg
LpA (poziom hałasu)	90 dB(A)	90 dB(A)
Poziom mocy akustycznej (LwA)	103 dB(A)	104 dB(A)
Poziom wibracji	1,9 m/s ²	1,9 m/s ²

SPOSÓB UŻYCIA

PODŁĄCZENIE

- Napięcie sieciowe powinno odpowiadać wskazaniom figurującym na tabliczce znamionowej narzędzia.
- Podłączenie nożyce do żywoptotów do autoryzowanego przedłużacza i zablokujcie kabel przedłużacza przy pomocy haczyka na przedłużacz (5) (Rys. 2).
- Zaraz po podłączeniu nożyc do żywoptotu lampka kontrolna podłączenia pod napięcie (9) zaświeci się (niebieska lampka kontrolna) wskazując na to, że narzędzie jest gotowe do działania.

ZASTOSOWANIA

Te nożyce do żywoptotów służą do przycinania żywoptotów, krzaków i krzewów. Przeznaczone są jedynie do użytku prywatnego. Wszelkie inne zastosowania są wyraźnie zabronione.

URUCHAMIANIE / ZATRZYMYWANIE

Narzędzie to wyposażone jest w system uruchamiania, którego należy używać dwoma rękami. System ten pozwala uniknąć przypadkowego włączenia i zmusza użytkownika do trzymania nożyc do żywoptotów dwoma rękami przez cały czas użytkowania.

- W celu uruchomienia nożyc do żywoptotów:** należy nacisnąć jednocześnie na włącznik (3) znajdujący się pod uchwytem czołowym i na włącznik (4) znajdujący się pod uchwytem obrotowym.
- W celu zatrzymania waszych nożyc do żywoptotów:** zwolnijcie obydwie włączniki. Wbudowany hamulec zatrzymuje listwę nożową w czasie krótszym od sekundy.
Objaśnienie: iskry, które można zauważyć przez szczeliny wentylacyjne obudowy silnika, to normalne i nie grozi to uszkodzeniem narzędzia.
- Kiedy zatrzymujecie wasze nożyce do żywoptotów, zanim się przemieścicie zaczekajcie aż listwa nożowa zupełnie się zatrzyma.

Objaśnienie: nie będziecie mogli uruchomić nożyc do żywoptotów jeżeli przycisk odblokowania uchwyty obrotowego (8) został pociągnięty do tyłu i/ lub kiedy jesteście w trakcie ustawiania pozycji przycisku obrotowego (4).

USTAWIANIE POZYCJI PRZYCISKU OBROTOWEGO

W celu ułatwienia pracy, te nożyce do żywoptotów zostały wyposażone w tylny uchwyt obrotowy, który można ustawić w 5 różnych pozycjach (na prosto, 45° w prawo czy w lewo, 90° w prawo czy w lewo). System ten umożliwia wybranie wygodnej, ergonomicznej pozycji do cięcia powierzchni płaskich nachylonych i pionowych, co pozwala na uniknięcie przedwczesnego zmęczenia odczuwanego podczas używania klasycznych nożyc do żywoptotów.

Aby ustawić pozycję tylnego uchwyty, należy iść za następującymi etapami:

- Zwolnijcie włącznik uchwyty obrotowego (4) i pociągnijcie przycisk odblokowania uchwyty obrotowego (8) do tyłu (Rys. 3a). Uchwyt obrotowy został odblokowany i może być obrócony na pożądaną pozycję (Rys. 3b i 3c).
- Po uzyskaniu pożądanego pozycji, przesuńcie przycisk odblokowania uchwyty obrotowego (8) do przodu w celu zablokowania uchwyty.

Nie zaminajcie że przycisk odblokowania uchwyty obrotowego (8) da się pociągnąć do tyłu, tylko wtedy jeżeli włącznik (4) nie jest uaktywniony. Po ustawieniu pozycji uchwyty obrotowego, upewnijcie się że przycisk odblokowania jest należycie ustawiony w pozycji początkowej. Po czym możecie uruchomić nożyce do żywoptotów.

PRZycinanie żywoptotów

- Zanim zaczniecie ciąć, oczyśćcie strefę cięcia. Wyjmijcie kamienie, odłamki metalu, gwoździe, kable metalowe i inne przedmioty, które mogłyby być odrzucone, lub pochwycone przez listwę nożową podczas cięcia.
- Przy pomocy sekatora zacznijcie przycinać gałęzie o średnicy powyżej 27 mm.
- Małe, cienkie gałęzie mogą być łatwo przycięte ruchem koszenia, podczas gdy do twardszych gałęzi należy używać ruchu piłowania.
- Zabezpieczenie przeciwodbojowe (7) umożliwia uniknąć gwałtownych odbojów wynikających z zetknięcia się z murem, ogrodzeniem, etc.

F GB D E I P NL S DK N FIN GR HU CZ RU RO **PL** SLO HR TR EST LT LV SK BG

Polski

SPOSÓB UŻYCIA

- Jeżeli twarde przedmioty zaklinują się w listwie nożowej, zatrzymajcie natychmiast nożyce do żywoptótów i odłączcie je od zasilania. Następnie wyjmijcie elementy zaklinowane w listwie nożowej.
- Przedmioty metalowe, jak drut żelazny ogrodzenia i podpórki roślin mogą uszkodzić listwę nożową. Nie pozwólcie listwie nożowej wejść w kontakt z materiałami, których nie można ciąć, jak kamienie czy metal.
- Przewód zasilający/przedłużacz powinny znajdować się zawsze poza strefą cięcia. Pracujcie zawsze w kierunku przeciwnym do gniazda zasilającego. W tym celu, przed rozpoczęciem pracy, przeanalizujcie kierunek w którym będziecie pracować.

WYRZUCANIE NA ŚMIECI



Nie wyrzucajcie waszych narzędzi elektrycznych razem z odpadkami gospodarstwa domowego. Oddajcie je do recyklingu do ośrodków utylizacji. Skontaktujcie się z władzami lub dystrybutorem, by zapoznać się z odpowiednią procedurą utylizacji.

F GB D E I P NL S DK N FIN GR HU CZ RU RO PL **SLO** HR TR EST LT LV SK BG

Slovensko

SPLOŠNA VARNOSTNA NAVODILA



OPOZORILO

Ko uporabljate električno vrtnarsko orodje, vedno upoštevajte naslednje osnovne varnostne ukrepe, da zmanjšate verjetnost požara, električnega udara in telesnih poškodb.

PREBERITE VSA NAVODILA.

- Spoznajte krmilno napravo in ustrezno uporabo orodja.
- Pred vsako uporabo očistite območje, kjer boste delali. Odstranite vse predmete, na primer kamne, razbito steklo, žeblje, žico ali vrstico, ki bi lahko povzročili nesrečo.
- Oblecite močne dolge hlače, škornje in rokavice. Ne nosite ohlapnih oblačil, kratkih hlač in ne hodite bos.
- Ne nosite nobenega nakita.
- Lase spnite nad rameni, da se vam ne zapletejo med premikajoče se dele.
- Ne dovolite, da bi orodje uporabljali otroci ali neuke osebe.
- Vsi prisotni, še posebej otroci in domače živali, naj se nahajajo vsaj 15 m od delovnega območja. Če nekdo pride na delovno območje, takoj zaustavite orodje.
- Ne uporabljajte orodja, ko ste utrujeni, bolni, pod vplivom alkohola ali drog, ali če jemljete zdravila.
- Ne delajte v slabih svetlobnih pogojih. Orodje uporabljajte le pri dnevni ali močni umetni svetlobi.
- Pazite na trdno oporo nog in ravnotežje. Ne poskušajte preveč iztegniti rok. Če se preveč iztegnete, lahko izgubite ravnotežje ali se izpostavljate nevarnosti.
- Poskrbite, da so vsi deli telesa proč od premikajočih se delov. Pred uporabo preglejte orodje. Pred uporabo orodja naj vam vse poškodovane dele zamenja najbližji pooblaščen servis Ryobi.
- Ne uporabljajte orodja na vlažnih ali mokrih mestih. Ne uporabljajte orodja, ko dežuje.
- Pri delu z orodjem uporabljajte varovalne naočnike ali varnostna očala.
- Uporabljajte pravo orodje. Orodje uporabljajte le za delo, za katero je predvideno.
- Ne upravljajte z orodjem, če imate mokre roke.
- Orodja ne uporabljajte, če ga s stikalom ne morete vklopiti ali izklopiti. Vsako orodje, ki ga ni mogoče kontrolirati s stikalom, je nevarno in mora obvezno v popravilo.

- Izogibajte se nenamernemu zagonu naprave.
- Bodite pozorni in pazite, kaj delate. Ko uporabljate izdelek, ravnajte razumno.
- Orodja ne preobremenjujte. Če ga boste uporabljali s predvideno hitrostjo, bo delovalo bolje pa tudi nevarnost poškodb bo manjša.
- Če je napajalni kabel ali podaljšek poškodovan ali pretrgan, takoj izvlecite vtič.
- Ko orodja ne uporabljate, pred nastavitvami, servisiranjem ali vzdrževanjem, ga izključite iz omrežja.

POSEBNA VARNOSTNA NAVODILA

POSEBNA VARNOSTNA NAVODILA ZA OBREZOVALNIK

- Nikoli ne uporabljajte orodja, če varnostni ščitnik ni nameščen in v brezhibnem stanju.
- Z delovnega območja očistite žice, žeblje, kovinske kable, steklo, kamenje in odpadke.
- Ne režite ob trdih predmetih, saj bi to lahko povzročilo telesne poškodbe ali poškodovalo obrezovalnik.
- Ne prečkajte cest ali peščenih poti z vključenim obrezovalnikom. Kot uporabnik naprave odgovarjate za tretje osebe, ki se nahajajo na delovnem območju.
- Med uporabo orodja ga vedno trdno držite z obema rokama za ročaja in zagotovite dobro oporo nog, še posebej če uporabljate stopnice ali lestev.
- Ne dotikajte se rezil! Pazite, da trdno držite orodje za oba ročaja, da imate dobro ravnotežje ter da je vaša teža enakomerno porazdeljena na obe nogi.
- Rezalni sistem naj bo vedno pod nivojem pasa.



POZOR

Nekateri deli stroja se pri uporabi lahko segrejejo.

- Seznanite se z okolico in bodite stalno pozorni na potencialne nevarnosti, katerih mogoče ne zaznate zaradi hrupa, ki ga povzroča stroj.
- Orodja nikoli ne prijemajte za rezilo.
- Velike temperaturne razlike lahko povzročijo kondenzacijo znotraj orodja. Pred uporabo pustite, da se stroj prilagodi temperaturi delovnega okolja.
- Orodje naj dela s sebi lastno hitrostjo. Ne preobremenjujte ga.
- Nikoli ne poskušajte uporabljati nepopolnega stroja ali takega, na katerem je bila izvedena nepooblaščen sprememba.

F GB D E I P NL S DK N FIN GR HU CZ RU RO PL **SLO** HR TR EST LT LV SK BG

Slovensko

POSEBNA VARNOSTNA NAVODILA

- Pred prenašanjem izvlecite vtičač iz vtičnice. Obrezovalnik nosite za ročaja in držite dlani stran od rezila.
- Med prenašanjem ali skladiščenjem rezilo vedno zaščitite z nožnico za rezilo (6).



OPOZORILO
NIKOLI NE UPORABLJAJTE ORODJA BREZ VARNOSTNEGA ŠČITNIKA.
ORODJE NAJ DELA S SEBI LASTNO HITROSTJO. NE PREOBREMENJUJTE GA.

NAVODILA ZA ELEKTRIČNO VARNOST

- Prepričajte se, da kabel leži tako, da ga ne bo nihče pohodil, se obenj spotaknil ali ga kako drugače poškodoval.
- Napajalni vod priključite na omrežje samo takrat, ko nihče ne rokuje z orodjem.
- Ne ravnajte neprimerno z napajalnim kablom. Orodja nikoli ne prenašajte tako, da držite za kabel. Nikoli ne izključite vtiča iz vtičnice tako, da vlečete za kabel. Poskrbite, da kabel ne bo izpostavljen toploti, olju ali ostrim robovom.
- Za delo zunaj uporabljajte samo ustrezne podaljške, ki so zaščiteni proti dežju in vodi.
- Podaljšek zavarujte tako, da ga obesite na vlečno kljukico (5) (Sl. 2).
- Pazite, da na napajalnem kablju ni zarez, razpok ali znakov obrabe. Če se pojavijo pomanjkljivosti, naj vam napajalni kabel zamenjajo v pooblaščenem servisu Ryobi.
- Na identifikacijski plošči je označena napetost orodja. Nikoli ga ne priključite na izmenično napetost, ki bi bila drugačna od navedene.
- Če se med uporabo poškoduje napajalni kabel ali kabelski podaljšek, ga takoj izvlecite iz električne vtičnice. **NE DOTIKAJTE SE KABLA, DOKLER NISTE IZKLJUČILI NAPAANJA.**
- Izvajajte zaščitne ukrepe proti električnemu udaru. Izogibajte se dotikov telesa z ozemljenimi površinami, kot so kovinske cevi, radiatorji, štedilniki, hladilniki ipd.
- Električna energija se mora dovajati preko zaščitnega stikala na diferencialni tok (RCD), s tokovno zaščito ne večjo od 30 mA.

NAVODILA ZA VZDRŽEVANJE

- Pred izvajanjem nastavitve ali popravil izvlecite kabel iz vtičnice.
- Ne uporabljajte orodja, če so se poškodovali njegovi sestavni deli. Z rednim preverjanjem se prepričajte, da bo orodje pravilno delovalo in služilo svojemu namenu. Vse poškodovane dele mora ustrezno popraviti ali zamenjati pooblaščen servisni center Ryobi.
- Nikoli ne polivajte ali brizgajte orodja z vodo ali drugimi tekočinami. Ne uporabljajte detergentov ali topil. Ohišje obrišite samo z vlažno krpo, nato pa ga popolnoma osušite in preverite, da na rezilu ali delovnih delih ni več odpadkov.
- Pred nastavljanjem ali vzdrževanjem orodja izvlecite vtičač iz vtičnice.
- Prezračevalne reže naj bodo vedno brez ovir.
- Po vsaki uporabi previdno očistite rezilo, zdrgnite ga z oljnato krpo ali pa ga premažite z okolju prijaznim mazivom.



OPOZORILO
 Preden začnete izvajati vzdrževalne postopke, odklopite napravo z električnega napajanja, tako da izvlečete vtičač iz vtičnice.

NAVODILA ZA SERVISIRANJE

- Orodje lahko popravlja samo kvalificirano servisno osebje. Če orodje popravlja ali vzdržuje nekvalificirano osebje, lahko pride do poškodbe uporabnika ali škode na orodju. Tako servisiranje lahko tudi izniči garancijo.
- Ob servisiranju orodja uporabljajte samo identične rezervne dele. Upoštevajte navodila v poglavju o vzdrževanju v tem priročniku. Če uporabite nepriporočene dele ali ne upoštevate navodil za vzdrževanje, lahko povzročite električni udar, resne poškodbe uporabnika ali škodo na orodju. Uporaba takih delov lahko tudi izniči garancijo.
- Pri zamenjavi rezila morate zamenjati celoten sestav rezila.

NAVODILA ZA SHRANJEVANJE IN TRANSPORT

- Medtem ko čakate na začetek obrezovanja ali hodite z enega območja obrezovanja na drugo, ugasnite motor. Orodje hranite v notranjosti na suhem mestu.
- Med prenašanjem izključite vtičač iz vtičnice. Obrezovalnik nosite za ročaja in držite dlani stran od rezila.

F GB D E I P NL S DK N FIN GR HU CZ RU RO PL **SLO** HR TR EST LT LV SK BG

Slovensko











POSEBNA VARNOSTNA NAVODILA

- Med prenašanjem ali skladiščenjem rezilo vedno zaščitite z nožnico, tako da rezila niso dostopna.
- Natični ščitnik lahko po potrebi služi tudi kot držalo za montažo na zid. Orodje hranite na višini ali zaklenjenega, da ga ne bi uporabljali ali poškodovali nepoklicani. Poskrbite, da orodje ne bo v dosegu otrok.

- Zaščitite orodje med transportom.
- Ta navodila shranite. Pogosto jih preglejte in jih uporabljajte, da poučite morebitne druge uporabnike naprave. Če napravo komu posodite, mu posodite tudi ta navodila.

SIMBOLI

Na vašem orodju se lahko nahajajo nekateri od naslednjih simbolov. Prosimo, da jih preučite in spoznate njihov pomen. Pravilno razumevanje teh simbolov vam bo omogočilo učinkovitejše in varnejše delo z orodjem.



SIMBOL	OZNAKA	RAZLAGA
	Varnostno opozorilo	Opozorila, povezana z vašo varnostjo.
	Odbijanje predmetov	Predmeti, ki izletijo izpod obrezovalnika, lahko povzročijo resne poškodbe. Nosite zaščitno obleko in škornje.
	Zaščita za oči	Med uporabo orodja si vedno nadenite varnostne naočnike oz. varovalna očala s ščitniki ali celostni obrazni ščitnik.
	Ne dovolite, da se vam približajo opazovalci	Poskrbite, da bodo opazovalci oddaljeni vsaj 15 m.
	Konstrukcija razreda II	Dvojno izolirana konstrukcija.
	Opozorilo proti mokroti	Ne uporabljajte orodja na vlažnem mestu in ne dovolite, da bi po njem deževalo.
	Preberite Priročnik za uporabnika	Pred uporabo mora uporabnik prebrati in razumeti Priročnik za uporabnika. Tako bo nevarnost poškodbe manjša.
	Ukrepanje proti električnem udaru	Če je kabel poškodovan ali pretrgan, takoj izvlecite vtičač iz vtičnice.
	Raven zvočne moči	Raven zvočne moči orodja RHT-600R je 103 dB.
	Raven zvočne moči	Raven zvočne moči orodja RHT-700R je 104 dB.

F GB D E I P NL S DK N FIN GR HU CZ RU RO PL **SLO** HR TR EST LT LV SK BG

Slovensko

SIMBOLI

S pomočjo naslednjih signalnih besed in njihovih pomenov boste razumeli vrste tveganja, povezane s tem orodjem.

SIMBOL	SIGNAL	POMEN
	NEVARNOST	Označuje neposredno nevaren položaj, ki povzroči smrt ali resno poškodbo, če se mu ne izognete.
	OPOZORILO	Označuje potencialno nevaren položaj, ki lahko povzroči resno poškodbo, če se mu ne izognete.
	POZOR	Označuje potencialno nevaren položaj, ki lahko povzroči manjšo ali zmerno poškodbo, če se mu ne izognete.
	POZOR	(Brez simbola za varnostno opozorilo) Označuje položaj, ki lahko povzroči materialno škodo.

SERVISIRANJE

Servisiranje zahteva izredno pazljivost in znanje, zato naj ga izvaja samo kvalificiran tehnik. Svetujemo vam, da orodje za servisiranje prinesete v najbližji POOBLAŠČENI SERVISNI CENTER, kjer vam ga bodo popravili. Ob servisiranju uporabljajte samo identične nadomestne dele.



OPOZORILO

Upošteвайте vse običajne varnostne ukrepe, da se izognete električnemu udaru.



OPOZORILO

Ne uporabljajte orodja, dokler niste natančno prebrali in razumeli Priročnika za uporabnika. Tako se boste izognili resnim telesnim poškodbam. Shranite Priročnik za uporabnika in ga pogosto preglejte, da boste vedno delali varno. Uporabljajte ga, da poučite morebitne druge uporabnike naprave.



OPOZORILO

Ko uporabljate električno orodje, vam lahko v oči priletijo tujki in jih resno poškodujejo. Preden začnete uporabljati električno orodje, si vedno nadenite varnostne naočnike ali varovalna očala s ščitniki ter celostni obrazni ščitnik, glede na potrebo. Svetujemo vam, da si preko običajnih očal ali varnostnih očal s stranskimi ščitniki nadenete še varnostno masko s širokim pogledom. Vedno uporabljajte zaščito za oči.

SHRANITE TA NAVODILA.

OPIS

1. Rezilo
2. Varnostni ščitnik
3. Ločni ročaj s stikalom za vklop/izklop
4. Vrtljivi ročaj s stikalom za vklop/izklop
5. Vlečna kljukica za kabel
6. Nožnica rezila
7. Natični ščitnik
8. Zaporni gumb, vrtljivi ročaj
- (a) in (b) Potegnite nazaj in zavrtite ročaj.
9. Indikator orodja pod napetostjo

TEHNIČNI PODATKI

	RHT-600R	RHT-700R
Nazivna napetost	220-240 V~/50 Hz	220-240 V~/50 Hz
Nazivna moč	600 W	700 W
Nazivna hitrost brez obremenitve	1500 min ⁻¹	1500 min ⁻¹
Zmogljivost rezanja	27 mm	27 mm
Dolžina rezila	550 mm	650 mm
Čas zaviranja	<1 s	<1 s
Teža (brez kabla)	4,2 kg	4,3 kg
LpA (hrup)	90 dB(A)	90 dB(A)
LwA (zvočna moč)	103 dB(A)	104 dB(A)
Raven vibracij	1,9 m/s ²	1,9 m/s ²

F GB D E I P NL S DK N FIN GR HU CZ RU RO PL **SLO** HR TR EST LT LV SK BG

Slovensko

DELOVANJE

PRIKLJUČEK NA ELEKTRIČNO OMREŽJE

- Omrežna napetost mora ustrezati navedbam na napisni tablici.
- Orodje priključite na odobren podaljšek (če je potreben) in zaščitite vtično povezavo z vlečno kljukico (5) (Sl. 2).
- Po priključitvi na električno omrežje se z modro lučko prižge indikator orodja pod napetostjo (9), kar pomeni, da je orodje pripravljeno za uporabo.

OBSEG UPORABE

Rezanje in obrezovanje živih mej, grmovja in okrasnih grmičkov, samo za zasebne namene. Vse druge uporabe so izrecno izključene.

VKLOP/IZKLOP

Orodje je opremljeno z varnostnim stikalnim sistemom za obe roki. Sistem preprečuje naključen zagon orodja in omogoča delovanje samo, če uporabnik drži orodje z obema rokama.

- **Za vključitev:** Z obema rokama istočasno pritisnite stikalo za vklop/izklop na ločnem ročaju (3) in stikalo za vklop/izklop na vrtljivem ročaju (4).
- **Za izključitev:** Sprostite stikalo za vklop/izklop (3) in/ali stikalo na vrtljivem ročaju (4).
- Naprava za upravljanje zavore zaustavi rezilo v eni sekundi.

Opomba: Iskrenje (svetlikanje), ki se pojavi na področju prezračevalnih rež / na vrhu glavnega ohišja, je normalno in ne bo poškodovalo orodja.
- Ko zaustavite napravo, počakajte, da se rezalni sistem popolnoma zaustavi, preden nadaljujete z delom.

Opomba: Orodja ne morete zagnati, če je zaporno stikalo (8) potegnjeno nazaj in/ali med obračanjem vrtljivega ročaja (4).

NASTAVITEV VRTLJIVEGA ROČAJA

Da bi vam olajšal delo, je obrezovalnik za živo mejo opremljen z vrtljivim zadnjim ročajem, ki ga lahko nastavite v 5 različnih položajev (normalen, +/-45 in +/-90 stopinj). Ta mehanizem omogoča ergonomsko udobne položaje pri rezanju navpičnih ploskev ali ploskev pod kotom, in preprečuje prezgodnjo utrujenost, do katere prihaja pri drugih obrezovalnikih žive meje.

Za spremembo položaja ročaja izvedite naslednje korake:

- Sprostite stikalo za vklop/izklop (4), povlecite nazaj zaporni gumb (8) (Sl. 3a). Vrtljivi ročaj je zdaj odklenjen in ga lahko obrnete v poljubni položaj (Sl. 3b in 3c).
- V želenem končnem položaju ponovno sprostite na njegovo mesto zaporni gumb (8), da pritrdite položaj ročaja.

Vedeti je treba, da lahko zaporni gumb (8) povlečemo nazaj samo, če ni aktivirano stikalo za vklop/izklop (4). Pazite, da se zaporni gumb zopet popolnoma vrne v ohišje, potem ko ste spremenili položaj vrtljivega ročaja. Šele potem lahko aktivirate orodje.

OBREZOVANJE ŽIVE MEJE

- Pred zagonom orodja očistite območje obrezovanja. Odstranite kamenje, črepinje, žeblje, kovinski kabel in vse druge predmete, ki bi lahko leteli naokrog ali se ujeli v orodje med obrezovanjem.
- Z obrezovalnimi škarjami najprej odrežite veje s premerom večjim od 27 mm.
- Mlade poganjke lahko enostavno obrežete z zamahi kot pri košenju; starejše in večje žive meje pa lahko obrežete brez težav z zamahi kot pri žaganju.
- Natični ščitnik (7) preprečuje neprijeten odboj zaradi stika z zidovi, ograjami itd.
- Če se trdi predmeti zagodijo v rezilu obrezovalnika, orodje takoj izključite, najprej izvlecite vtičač, ter šele nato odstranite predmete.
- Kovinski predmeti, kot so žične ograje in oporniki za rastline, lahko poškodujejo rezilo. Pazite, da rezila ne pridejo v stik z materiali, katerih ni mogoče obrezati, kot so kamni ali kovina.
- Kabel vedno položite stran od delovnega območja. Vedno delajte stran od električne vtičnice. Zaradi tega se odločite o smeri rezanja, še preden začnete delati.

ODSTRANJEVANJE



Odpadnih električnih izdelkov ne smete zavreči skupaj z gospodinjskimi odpadki. Če obstaja možnost, jih reciklirajte. Pri krajevnih oblasteh ali pooblaščenem prodajalcu se pozanimajte ali obstaja možnost recikliranja.

F GB D E I P NL S DK N FIN GR HU CZ RU RO PL SLO **HR** TR EST LT LV SK BG

Hrvatski

OPĆA SIGURNOSNA PRAVILA



UPOZORENJE

Pri uporabi električnog vrtnog alata treba poštivati osnovne sigurnosne upute kako biste izbjegli opasnost od požara, strujnog udara i tjelesnih ozljeda.

PROČITAJTE SVE UPUTE.

- Upoznajte se s primjenom vašeg aparata i s njegovim načinom rada.
- Raščistite zonu rada prije svake uporabe. Uklonite kamenje, otpadno staklo, klinove, metalne kabele, žice i ostale predmete koji bi mogli izazvati nezgode.
- Obucite duge deblje hlače, čizme i rukavice. Nemojte nositi široku odjeću, kratke hlače i nikad ne radite bosih stopala. Nemojte nositi nakit.
- Ako imate dugu kosu, vežite je iznad razine ramena tako da se ona ne bi zaplitala u dijelove u pokretu.
- Ne puštajte djeci i nestručnim osobama da rabe ovaj alat.
- Držite posjetitelje, osobito djecu i životinje, na udaljenosti od najmanje 15 m od zone rezanja. Odmah zaustavite alat ako osoba ili životinja uđe u zonu rezanja.
- Ne rabite ovaj alat ako ste umorni, bolesni, pod utjecajem alkohola ili droga ili ako uzimate lijekove.
- Ne rabite ovaj alat ako je osvijetljenje za rad nedovoljno. Neka vaša radna površina bude dobro osvijetljena (dnevno ili umjetno svjetlo).
- Uvijek držite dobru ravnotežu tijela. Stabilno stojte na nogama i nemojte stajati predaleko od aparata. U protivnom biste mogli pasti ili dodirnuti vruće dijelove.
- Tijelo držite dalje od dijelova u pokretu.
- Prije uporabe provjerite stanje vašeg alata. Prije uporabe alata, zamijenite sve pokvarene ili oštećene dijelove u ovlaštenom Ryobi servisu.
- Električni alat nemojte upotrebljavati na mokrim ili vlažnim mjestima. Svoj alat nemojte upotrebljavati na kiši.
- Dok upotrebljavate alat, uvijek nosite sigurnosne ili zaštitne naočale.
- Upotrebljavajte prikladni alat. Vaš alat upotrebljavajte samo za primjene za koje je predviđen.
- Ne upotrebljavajte alat ako su vam ruke mokre.
- Ne upotrebljavajte uređaj ako prekidač ne omogućava da ga uključite i isključite. Alat koji se ne može ispravno uključiti i isključiti opasan je i mora ga se obavezno popraviti.

- Izbjegavajte svako nenamjerno pokretanje alata.
- Budite koncentrirani i dobro gledajte što radite. Pri uporabi alata oslonite se na zdravi razum.
- Ne primjenjujte silu na alat. Vaš alat bit će učinkovitiji i njegova uporaba sigurnija ako ga budete upotrebljavali po režimu za koji je predviđen.
- Odmah svoj alat isključite iz struje ako se kabel za napajanje ili produžni kabel na bilo koji način oštete.
- Uvijek isključite alat kad ga ne rabite, prije svakog postupka održavanja, kao i prije zamjene dodataka.

POSEBNE SIGURNOSNE UPUTE

POSEBNA SIGURNOSNA PRAVILA ZA MOTORNE ŠKARE ZA ŽIVICU

- Nikad ne rabite svoj alat ako štitnik nije na mjestu i u dobrom stanju.
- Provjerite sadrži li zona rezanja kablove, čavle, komade stakla, kamenje ili druge tvrde predmete.
- Ne upotrebljavajte motorne škare za živicu uzduž tvrdih predmeta: to bi moglo izazvati ozljede ili oštetiti alat.
- Nemojte prelaziti cestu ili put dok su motorne škare za živicu upaljene. Kako korisnik odgovorni ste za treće osobe koje su prisutne u zoni rada.
- Alat uvijek držite čvrsto s dvije ruke tijekom cijelog trajanja uporabe i pazite da ostanete stabilni, posebno ako alat rabite na klupici ili ljestvama.
- Oštricu uvijek držite ispod razine struka.
- Nikad ne dirajte oštricu. Prste i tijelo držite dalje od oštrice.



UPOZORENJE

Tijekom uporabe neki dijelovi alata mogu se zagrijati.

- Upoznajte se s radnom okolinom u kojoj ćete upotrijebiti motorne škare za živicu i imajte na umu opasnost koja se može pojaviti ali koju će prikriti buka motornih škara tijekom uporabe.
- Motorne škare nikad ne držite za oštricu.
- Velike razlike u temperaturi mogu dovesti do stvaranja kondenzacije unutar alata. Prije uporabe motornih škara, ostavite da se alat prilagodi temperaturi okoliša.
- Ne primjenjujte silu na alat, upotrebljavajte ga za ono za što je namijenjen.
- Nikad se ne koristite alatom ako nedostaju neki dijelovi ili ako su postavljeni dijelovi ili dodaci koji nisu originalni.

F GB D E I P NL S DK N FIN GR HU CZ RU RO PL SLO **HR** TR EST LT LV SK BG

Hrvatski

POSEBNE SIGURNOSNE UPUTE

- Uvijek motorne škare isključite iz struje prije transporta s jednog mjesta na drugo. Motorne škare nosite tako što ćete ih držati za ručke, a ruke držite dalje od oštrice.
- Uvijek tijekom transporta ili prije odlaganja stavite futrolu za zaštitu oštrice (6).



UPOZORENJE
NIKAD NE UPOTREBLJAVAJTE MOTORNE ŠKARE ZA ŽIVICU AKO ŠTITNIK NIJE NA MJESTU.
NE PRIMJENJUJTE SILU NA ALAT; UPOTREBLJAVAJTE GA SAMO ZA ONO ČEMU JE NAMIJENJEN.

ELEKTRIČNA SIGURNOST

- Provjerite je li kabel za napajanje postavljen tako da nitko na njega ne može stati, zaplesti se o njega ili da se na drugi način može oštetiti.
- Osigurajte da nitko ne rukuje alatom prije nego ga uključi u struju.
- Pazite da kabel za napajanje bude u dobrom stanju. Nikad ne prenosite alat za njegov kabel za napajanje. Ne povlačite za kabel za napajanje ili za produžni kabel nego za utikač kako biste isključili alat iz struje. Kabel za napajanje držite dalje od izvora topline, ulja i svih oštrih predmeta.
- Ako radite na otvorenom, upotrebljavajte samo produžne kabele koji su namijenjeni uporabi na otvorenom.
- Provucite produžni kabel kroz kukicu za kabel (5) kako biste izbjegli da se alat slučajno isključi iz struje (slika 2).
- Pazite da kabel za napajanje i produžni kabel nisu oštećeni (ne sadrže pukotine, utore itd). Ako je kabel za napajanje ili produžni kabel oštećen, odnesite ga na popravak u ovlaštenu Ryobi servis.
- Provjerite odgovara li korišteni napon oznakama prikazanim na informativnoj pločici na alatu. Nikad ne priključujte motorne škare na napon koji je različit od predviđenog napona za taj alat.
- Ako tijekom uporabe dođe do oštećenja kabela za napajanje ili produžnog kabela, odmah isključite motorne škare iz struje. **NE DIRAJTE KABEL ZA NAPAJANJE ILI PRODUŽNI KABEL PRIJE NEGO ŠTO STE ALAT ISKLJUČILI IZ STRUJE.**
- Treba poduzeti sve potrebne mjere opreza u cilju izbjegavanja električnog udara. Izbjegavajte svaki kontakt s uzemljenim površinama poput metalnih cijevi, radiatora, kuhala, hladnjaka, itd.

- Provjerite sadrži li vaša električna mreža prekidač koji se izbacuje iznad 30 mA.

ODRŽAVANJE

- Alat uvijek isključite iz struje ako obavljate podešavanja ili popravke.
- Ne rabite svoj alat ako su neki dijelovi oštećeni. Pregledajte svoj alat prije svake uporabe i osigurajte se da će ispravno funkcionirati. Svi oštećeni dijelovi moraju biti popravljani ili zamijenjeni u ovlaštenom Ryobi servisu.
- Nikad ne uranjajte svoj alat u vodu ili neku drugu tekućinu, te ne raspršujte po njemu nikakve tekućine. Za čišćenje ne upotrebljavajte razrjeđivače ni detergente. Za čišćenje motornih škara rabite samo vlažnu krpu. Nakon čišćenja dobro je osušite i provjerite je li ostalo tragova nečistoće.
- Alat uvijek isključite iz struje ako obavljate podešavanja ili čišćenje.
- Pazite da nikad ne blokirate otvore za ventilaciju.
- Nakon svake uporabe, detaljno očistite oštricu uz pomoć krpe natopljene uljem ili ga podmažite blagim sredstvom za podmazivanje.



UPOZORENJE

Alat isključite iz struje prije svakog postupka održavanja.

POPRAVCI

- Sve popravke mora obavljati samo kvalificirani tehničar. Održavanje ili popravci koje obavljaju nekvalificirane osobe mogu prouzročiti ozbiljne tjelesne ozljede ili oštećenja alata. Nepoštivanjem ove upute vaša se garancija poništava.
- Kod održavanja, rabite samo one rezervne dijelove koji su identični originalnima. Poštujte upute koje se nalaze u odjeljku Održavanje ovog priručnika. Tako ćete izbjeći rizik od strujnog udara ili teških tjelesnih ozljeda, i izbjeći ćete oštećivanje alata. Nepoštivanjem ovih uputa vaša garancija se poništava.
- Ako morate zamijeniti oštricu, zamijenite je u cijelosti.

ODLAGANJE I PRENOŠENJE

- Zaustavite motor između dvaju radnji rezanja i kad se morate premjestiti za rezanje u drugom pravcu. Odlazite svoj alat na suhom i zaklonjenom mjestu.
- Motorne škare uvijek isključite iz struje prije transporta s jednog mjesta na drugo. Motorne škare nosite tako što ćete ih držati za ručke, a ruke držite dalje od oštrice.

F GB D E I P NL S DK N FIN GR HU CZ RU RO PL SLO **HR** TR EST LT LV SK BG











Hrvatski

POSEBNE SIGURNOSNE UPUTE

- Tijekom transporta ili prije odlaganja, oštricu uvijek zaštitite zaštitnom navlakom.
- Zaštita protiv odskakivanja može poslužiti kao dodatak za spremanje kako biste motorne škare mogli objesiti na zid. Odlazite svoj alat na visini ili na zaključanom mjestu, tako alat ne bi rabile neovlaštene osobe. Odlazite svoj alat izvan dosega djece.
- Učvrstite svoj alat kada ga morate transportirati.
- Sačuvajte ove upute. Redovito ih konzultirajte i upotrijebite za informiranje drugih korisnika. Ako motorne škare nekome posuđujete, posudite ih zajedno s priručnikom.

SIMBOLI

Neki od donjih simbola mogu se pojaviti na vašemu alatu. Naučite ih raspoznavati i zapamtite njihovo značenje. Točnim tumačenjem tih simbola moći ćete rabiti svoj alat s više sigurnosti i na odgovarajući način.



SIMBOL	NAZIV	ZNAČENJE
	Upozorenje	Označava da zbog svoje sigurnosti trebate poduzeti mjere opreza.
	Rikošet	Predmeti koji se izbacuju mogu dovesti do ozbiljnih ozljeda. Nosite zaštitnu odjeću i čizme.
	Očna zaštita	Kad upotrebljavate motorne škare, uvijek nosite sigurnosne naočale ili zaštitnu masku.
	Posjetitelje držite na udaljenosti	Držite posjetitelje na udaljenosti od najmanje 15 m od zone rezanja.
	Izolacija klase II	Taj alat je predviđen za dvostruku izolaciju.
	Obavijest o uvjetima vlažnosti	Ne izlažite alat kiši i ne rabite ga na vlažnome mjestu.
	Priručnik za uporabu	Da bi se smanjio rizik od ozljeda, neophodno je pažljivo pročitati i razumjeti ovaj priručnik za uporabu prije uporabe ovog alata.
	Sigurnosne mjere protiv strujnog udara	Ako je kabel za napajanje oštećen, alat odmah isključite iz struje.
	Razina akustičke snage	Razina akustičke snage alata RHT-600R je 103 dB.
	Razina akustičke snage	Razina akustičke snage alata RHT-700R je 104 dB.

F GB D E I P NL S DK N FIN GR HU CZ RU RO PL SLO **HR** TR EST LT LV SK BG

Hrvatski

SIMBOLI

Sljedeći simboli, kao i nazivi s kojima su povezani, omogućavaju da se pojasne različite razine rizika povezane s rabljenjem ovog alata.

SIMBOL	NAZIV	ZNAČENJE
	OPASNOST	Ukazuje na direktno opasnu situaciju, koja može dovesti do smrti ili ozbiljnih ozljeda ako se ne izbjegne.
	UPOZORENJE	Ukazuje na potencijalno opasnu situaciju, koja može dovesti do ozbiljnih ozljeda ako se ne izbjegne.
	UPOZORENJE	Ukazuje na potencijalno opasnu situaciju, koja može uzrokovati lakše do umjerene ozljede ako se ne izbjegne.
	UPOZORENJE	(Bez sigurnosnog simbola.) Ukazuje na situaciju koja može uzrokovati materijalnu štetu.

POPRAVCI

Održavanje zahtijeva mnogo pažnje i dobro poznavanje alata: to treba obavljati kvalificirani tehničar. Kod svakog popravka, savjetujemo vam da odnesete svoj alat u najbliži OVLAŠTENI SERVIS. U slučaju zamjene treba koristiti samo originalne rezervne dijelove.



UPOZORENJE

Treba poduzeti sve uobičajene mjere opreza u cilju izbjegavanja električnog udara.



UPOZORENJE

Ne pokušavajte rabiti ovaj alat prije no što ste u cijelosti pročitali i razumjeli ovaj korisnički priručnik. Sačuvajte ovaj korisnički priručnik i redovito ga konzultirajte kako bi mogli raditi sasvim sigurno i informirati eventualne druge korisnike.



UPOZORENJE

Uporaba električnog alata može dovesti do prskanja stranih tijela u vaše oči i prouzročiti teške ozljede. Prije uporabe svog alata, stavite sigurnosne ili zaštitne naočale opremljene bočnim zaslونima, a ako treba i masku protiv prašine. Preporučamo onima koji nose naočale za vid da ih pokriju sigurnosnom maskom ili standardnim zaštitnim naočalama opremljenima zaslونima sa strane. Uvijek zaštitite oči.

SAČUVAJTE OVE UPUTE.

OPIS

- Oštrica
- Štitnik
- Prednja ručka s otponcem
- Stražnja ručka s otponcem
- Kuka za produžni kabel
- Navlaka za zaštitu oštrice
- Zaštita protiv odskakivanja
- Dugme za zaključavanje stražnje pomične ručke (a) i (b) Povucite dugme prema natrag i okrenite ručku.
- Signalna lampica za napon

TEHNIČKE KARAKTERISTIKE

	RHT-600R	RHT-700R
Napajanje	220-240 V ~/ 50 Hz	220-240 V ~/ 50 Hz
Snaga	600 W	700 W
Brzina bez opterećenja	1500 min ⁻¹	1500 min ⁻¹
Oštrica za rezanje	27 mm	27 mm
Dužina oštrice	550 mm	650 mm
Vrijeme kočenja	<1 s	<1 s
Kabel za napajanje	4,2 kg	4,3 kg
LpA (zvučna razina)	90 dB(A)	90 dB(A)
LwA (razina akustičke snage)	103 dB(A)	104 dB(A)
Razina vibracija	1,9 m/s ²	1,9 m/s ²

F GB D E I P NL S DK N FIN GR HU CZ RU RO PL SLO **HR** TR EST LT LV SK BG

Hrvatski

UPORABA

UKLJUČIVANJE U STRUJU

- Korišteni napon mora odgovarati oznakama prikazanim na informativnoj pločici na alatu.
- Uključite motorne škare u provjereni produžni kabel i blokirajte žicu produžnog kabla pomoću kukice (5) (slika 2).
- Čim motorne škare uključite u struju, pali se (9) (plavi prozorčić) i označava da je alat spreman za uporabu.

PRIMJENA

Ove motorne škare namijenjene su rezanju i podrezivanju živica, grmlja i šiblja. Namijenjene su samo privatnoj uporabi. Zabranjena je svaka druga primjena.

STAVLJANJE U RAD / ZAUSTAVLJANJE

Vaš alat opremljen je sustavom uključivanja koji se upotrebljava s dvije ruke. Taj sustav omogućava izbjegavanje neželjenog pokretanja i prisiljava korisnika da cijelo vrijeme uporabe motorne škare drži s obje ruke.

- **Za uključivanje motornih škara:** istovremeno pritisnite na otponac (3) koji se nalazi na prednjoj ručki i na otponac (4) koji se nalazi na stražnjoj ručki.
- **Za isključivanje motornih škara:** otpustite oba otponca. Integrirana kočnica zaustavlja oštricu u manje od jedne sekunde.
Napomena: iskre koje su vidljive kroz otvore za ventilaciju kartera motora normalne su i ne mogu oštetiti alat.
- Kad isključite motorne škare, pričekajte da se oštrica sasvim zaustavi prije nego što ćete se pomaknuti.
Napomena: motorne škare ne možete uključiti ako je dugme za zaključavanje stražnje pomične ručke (8) povučeno prema natrag i/ili ako se položaj pomične ručke (4) upravo podešava.

PODEŠAVANJE POLOŽAJA POMIČNE RUČKE

Kako bi vam se olakšao posao, ove motorne škare opremljene su stražnjom pomičnom ručkom koju je moguće postaviti u 5 različitih položaja (desni, 45° desno ili lijevo ili 90° desno ili lijevo). Taj sustav omogućava da se odabere ergonomski položaj koji je udoban za rezanje u nagnutih ili okomitih površina, što također omogućava izbjegavanje preranog umora koji obično nastaje kod uporabe klasičnih motornih škara.

Poduzmite sljedeće korake kako biste podesili položaj stražnje ručke:

- Otpustite otponac pomične ručke (4) i povucite dugme za zaključavanje stražnje pomične ručke (8) prema natrag (slika 3a). Pomična ručka je odblokirana i može je se okrenuti u željeni položaj (slike 3b i 3c).
- Nakon što odaberete željeni položaj, gurnite dugme za zaključavanje stražnje pomične ručke (8) prema naprijed kako biste blokirali ručku.

Ne zaboravite da dugme za zaključavanje pomične ručke (8) možete povući prema natrag samo ako otponac (4) nije utisnut. Provjerite je li dugme za zaključavanje ispravno postavljeno u početni položaj nakon što ste podesili položaj pomične ručke. Sada možete uključiti motorne škare.

REZANJE ŽIVICE

- Raščistite zonu rada prije početka rezanja. Uklonite kamenje, komade metala, čavle, metalne kabele i ostale tvrde predmete koji bi se mogli izbacivati ili se zaglaviti u oštrici tijekom rezanja.
- Pomoću vrtlarskih škara počnite s rezanjem grana čiji promjer je veći od 27 mm.
- Male nježne grane moguće je lako odrezati pokretom kao kod košenja, dok je za rezanje tvrdih grana potrebno primijeniti pokret kao kod piljenja.
- Zaštita protiv odskakivanja (7) omogućava izbjegavanje naglog odskakivanja kao posljedice dodira s drvetom, ogradom i sličnim.
- Ako se tvrdi predmeti zaglave u oštrici, odmah zaustavite motorne škare i isključite ih iz struje. Zatim uklonite dijelove koji su se zaglavili u oštrici.
- Metalni predmeti poput žica iz ograda i kolaca iz biljaka mogu oštetiti oštricu. Ne dopustite da oštrica dođe u dodir s materijalima koji se ne mogu rezati, poput kamena ili metala.
- Neka se kabel za napajanje/produžni kabel uvijek nalaze izvan zone rezanja. Uvijek radite u suprotnom smjeru od utičnice. Kako biste to učinili, proučite smjer u kojem ćete raditi prije početka rada.

ODLAGANJE U OTPAD



Električne aparate ne bacajte zajedno s kućnim otpadom. Reciklirajte ih na za to predviđenim mjestima. Obratite se nadležnom tijelu ili prodavaonici kako biste se upoznali s prikladnim postupkom recikliranja.

F GB D E I P NL S DK N FIN GR HU CZ RU RO PL SLO HR TR EST LT LV **SK** BG

Slovenčina

VŠEOBECNÉ BEZPEČNOSTNÉ POKYNY



UPOZORNENIE

Pri používaní záhradníckych elektrických zariadení sa vždy musia dodržiavať základné bezpečnostné opatrenia, aby sa znížilo riziko požiaru, úrazu elektrickým prúdom alebo zranenia osôb, ktoré obsahujú nasledovné:

PREČÍTAJTE SI VŠETKY POKYNY.

- Oboznámte sa s ovládačmi a správnym používaním výrobku.
- Pred každým použitím výrobku odstráňte všetky prekážky z pracovnej zóny. Odstráňte všetky kamene, črepiny skla, klince, drôty alebo káble, ktoré by mohli spôsobiť úrazy.
- Noste dlhé a hrubé nohavice, vysokú obuv a rukavice. Nenoste voľný odev, krátke nohavice a nikdy nepracujte s bosými nohami.
- Nenoste žiadne šperky.
- Pokiaľ máte dlhé vlasy, zopnite si ich alebo stiahnite gumičkou nad úrovňou ramien, aby sa nemohli zachytiť v pohyblivých častiach výrobku.
- Nedovoľte tento výrobok používať deťom a osobám, ktoré nemajú skúsenosti s jeho používaním.
- Okolostojace osoby, najmä deti a zvieratá, musia byť vo vzdialenosti aspoň 15 m od pracovnej zóny. Náradie ihneď zastavte, ak sa nejaká osoba alebo zviera dostane do pracovnej zóny.
- Nepoužívajte tento výrobok, keď ste unavení, chorí alebo pod vplyvom alkoholu, drog alebo liekov, ktoré znižujú pozornosť.
- Nepoužívajte tento výrobok, pokiaľ nemáte dostatočné osvetlenie na prácu. Výrobok používajte len pri dennom svetle alebo dobrom umelom osvetlení.
- Vždy pracujte v rovnovážnej a stabilnej polohe. Zaujmite pevný postoj a ruky nenaťahujte príliš ďaleko alebo vysoko. Inak by ste mohli stratiť rovnováhu a spadnúť alebo vystaviť sa nebezpečenstvu.
- Všetky časti tela musia byť v dostatočnej vzdialenosti od pohyblivých častí výrobku. Pred použitím výrobku skontrolujte jeho stav. Pred použitím výrobku nechajte každú poškodenú súčiastku vymeniť v najbližšom autorizovanom servise spoločnosti Ryobi.
- Nepoužívajte výrobok na vlhkých a mokrych miestach. Nepoužívajte výrobok v daždi.
- Pri používaní tohto výrobku noste bezpečnostné alebo ochranné okuliare.

- Používajte výrobok vhodný pre danú činnosť. Výrobok používajte len na predpísané účely.
- Nepoužívajte výrobok, ak máte mokré ruky.
- Výrobok nepoužívajte, ak nie je možné ho spínačom zapnúť alebo vypnúť. Výrobok, ktorý sa nedá správne ovládať, je nebezpečný a je nutné ho nechať opraviť.
- Zabráňte náhodnému spusteniu.
- Buďte stále ostražití a venujte pozornosť tomu, čo robíte. Pri používaní výrobku sa riaďte zdravým rozumom.
- Na výrobok netlačte. Výrobok bude účinnejší a bezpečnejší, ak ho budete používať v odporúčanom režime.
- Ak bol napájací alebo predlžovací kábel akýmkoľvek spôsobom poškodený či prerezaný, ihneď výrobok odpojte z elektrickej siete.
- Výrobok odpojte zo siete, keď ho nepoužívate, ako aj pred každým jeho nastavením, opravou alebo údržbou.

ZVLÁŠTNÉ BEZPEČNOSTNÉ PREDPISY

ŠPECIFICKÉ BEZPEČNOSTNÉ POKYNY PRE PLOTOSTRIHY

- Náradie nikdy nepoužívajte, pokiaľ ochranný kryt nie je nasadený a nie je v dobrom prevádzkovom stave.
- Odstráňte z pracovnej zóny všetky drôty, klince, kovové káble, sklo, kamene a iné úlomky.
- Pri strihaní sa vyhýbajte tvrdým premetom, ktoré by mohli zapríčiniť úraz alebo poškodenie nožníc.
- Neprechádzajte nikdy cez cestu alebo cez chodník so zapnutým plotostrihom. Ako používateľ náradia ste zodpovední za cudzie osoby, nachádzajúce sa v pracovnej zóne.
- Pri obsluhu náradia ho držte pevne obidvomi rukami za obidve rukoväte a zaujmite pevný postoj, najmä ak stojíte na stupienkoch alebo na rebríku.
- Nedotýkajte sa nožov! Skontrolujte, či držíte náradie pevne obidvomi rukami a či je vaša hmotnosť rovnomerne rozložená na obidve nohy.
- Pri práci nedvíhajte náradie nad úroveň svojho pásu.
- Nedotýkajte sa noža prstami alebo inými časťami tela.



VÝSTRAHA

Niektoré časti náradia sa môžu pri používaní zahrievať.

- Skontrolujte okolitý priestor a dávajte pozor na možné riziká, ktoré si nemusíte všimnúť kvôli hluku náradia.

F GB D E I P NL S DK N FIN GR HU CZ RU RO PL SLO HR TR EST LT LV **SK** BG

Slovenčina

ZVLÁŠTNE BEZPEČNOSTNÉ PREDPISY

- Nikdy nechyťajte náradie za nôž.
- Veľké teplotné rozdiely môžu spôsobiť zrážanie vlhkosti vnútri náradia. Pred použitím nechajte náradie, aby sa prispôbilo teplote v pracovnej zóne.
- Nechajte náradie pracovať vlastným tempom. Nepreťažujte ho.
- Nikdy nepoužívajte neúplné náradie alebo náradie, na ktorom bola vykonaná neoprávnená úprava.
- Pri prenášaní náradia ho odpojte od elektrickej siete. Náradie prenášajte za rukoväť a nedotýkajte sa rukami noža.
- Počas prepravy alebo skladovania dajte nôž do ochranného puzdra (6).



UPOZORNENIE
NIKDY NEPOUŽÍVAJTE NÁRADIE BEZ
OCHRANNÉHO KRYTU.
NECHAJTE NÁRADIE PRACOVAŤ VLASTNÝM
TEMPOM. NEPREŤAŽUJTE HO.

BEZPEČNOSTNÉ POKYNY TÝKAJÚCE SA ELEKTRINY

- Skontrolujte, či je napájací kábel umiestnený tak, aby po ňom nikto nešliapal, aby sa nikto nemohol oň potknúť, alebo aby sa inak nemohol poškodiť alebo napnúť.
- Zapojte elektrický kábel do siete len vtedy, keď s náradím nikto nemanipuluje.
- Nezaobchádzajte s napájacím káblom hrubo. Nikdy neprenášajte výrobok za napájací kábel. Pri odpájaní výrobku zo siete nikdy nefahajte za napájací kábel. Napájací kábel musí byť v dostatočnej vzdialenosti od zdrojov tepla, od oleja a ostrých hrán.
- Pri práci vonku používajte len vhodné predĺžovacie káble, odolné voči dažďovej vode.
- Zaistite predĺžovací kábel jeho zavesením na háčik na uchytenie a vedenie predĺžovacieho kábla (5) (obr. 2).
- Skontrolujte, či nie je napájací kábel prerezaný, opotrebovaný alebo či nie sú v izolácii trhliny. Poškodený napájací kábel nechajte vymeniť v niektorom autorizovanom servise spoločnosti Ryobi.
- Napätie výrobku je uvedené na jeho typovom štítku. Nikdy nepripájajte výrobok do siete s iným striedavým napätím než napätie uvedené na štítku.
- Ak sa napájací alebo predĺžovací kábel poškodí počas používania, odpojte ho okamžite z elektrickej siete.

NEDOTÝKAJTE SA NAPÁJACIEHO ALEBO PREDLŽOVACIEHO KÁBLA, KÝM NEBUDE ODPOJENÝ Z ELEKTRICKEJ SIETE.

- Prijmite ochranné opatrenia proti úrazu elektrickým prúdom. Vyvarujte sa kontaktu tela s uzemnenými časťami, napr. kovovými rúrami, radiátormi, kuchynskými sporákmi, chladničkami a pod.
- Pripojenie do siete by sa malo urobiť cez prúdový chránič, ktorý preruší prúd, keď presiahne 30 mA.

ÚDRŽBA

- Pred každým nastavením alebo opravou odpojte výrobok zo siete.
- Nepoužívajte výrobok, ak sú niektoré jeho časti poškodené. Výrobok pravidelne kontrolujte, aby ste sa uistili, že správne funguje a plní svoju funkciu. Každú poškodenú súčiastku nechajte opraviť alebo vymeniť prostredníctvom niektorého autorizovaného servisu spoločnosti Ryobi.
- Výrobok nikdy nestriekajte vodou alebo inou tekutinou ani ho do nich neponárajte. Nepoužívajte rozpúšťadlá ani čistiace prostriedky. Utrite kryt mäkkou handrou, potom ho úplne vysušte a skontrolujte, či v noži alebo v pracovných častiach nezostali žiadne odrezky.
- Pred nastavením alebo údržbou náradia vyťahnite zástrčku z elektrickej zásuvky.
- Vetracie štrbiny udržiavajte vždy voľné, bez akýchkoľvek prekážok.
- Po každom použití nôž dôkladne očistite, namažte ho pomocou naolejovanej handry alebo použite ekologické mazivo.



UPOZORNENIE
 Pred každou údržbou odpojte výrobok z elektrickej siete.

OPRAVY

- Opravy výrobku môžu vykonávať len kvalifikovaní technici. Údržba alebo opravy, ktoré vykonajú nekvalifikované osoby, môžu spôsobiť vážne úrazy alebo poškodenie výrobku. Takáto oprava môže spôsobiť úplné zrušenie záruky.
- Pri oprave výrobku používajte len originálne náhradné dielce. Dodržiavajte pokyny, ktoré sa nachádzajú v časti "Údržba" tohto návodu. Použitím neschválených súčiastok alebo nedodrzaním pokynov pre údržbu môže vzniknúť riziko úrazu elektrickým prúdom, vážny úraz alebo poškodenie výrobku. Takéto použitie môže spôsobiť úplné zrušenie záruky.

F GB D E I P NL S DK N FIN GR HU CZ RU RO PL SLO HR TR EST LT LV **SK** BG

Slovenčina

ZVLÁŠTNE BEZPEČNOSTNÉ PREDPISY

- Pri výmene noža treba vymeniť celú montážnu zostavu noža.

SKLADOVANIE A PREPRAVA

- Vypnite motor počas prestávky medzi strihaním a tiež vtedy, keď pri strihaní prechádzate z jedného miesta na iné. Výrobok skladujte na suchom mieste.
- Pri prenášaní náradia ho odpojte od elektrickej siete. Náradie prenášajte za rukoväť a nedotýkajte sa rukami noža.

- Počas prepravy alebo skladovania vždy dajte nôž do ochranného puzdra.
- Ochrana proti nárazu môže v prípade potreby slúžiť aj ako závesný držiak.
- Výrobok skladujte v dostatočnej výške alebo ho uzamknite, aby ste zabránili jeho neoprávnenému použitiu alebo poškodeniu. Výrobok uchovávajte mimo dosahu detí.
- Pri preprave výrobok zaistite.
- Odložte si tieto pokyny. Pravidelne si ich čítajte a informujte o nich prípadných ďalších používateľov. Ak tento výrobok niekomu požičiate, požičajte aj tieto pokyny.

SYMBOLY

Na výrobku môžu byť vyznačené niektoré z uvedených symbolov. Preštudujte si ich a naučte sa ich význam. Správny výklad týchto symbolov vám umožní používať výrobok bezpečnejšie a efektívnejšie.



SYMBOL	NÁZOV	VÝZNAM
	Výstražný symbol	Opatrenia, ktoré sa týkajú vašej bezpečnosti.
	Vymrštenie do strán	Vymrštené predmety môžu zapríčiniť vážne zranenia. Noste ochranný odev a vysokú obuv.
	Ochrana očí	Pri používaní tohto výrobku noste stále bezpečnostné alebo ochranné okuliare s bočnými krytmi alebo štít na ochranu celej tváre.
	Náradie nenechávajte v blízkosti nepovolanych osôb	Okolostojace osoby sa musia zdržiavať vo vzdialenosti aspoň 15 m od miesta používania výrobku.
	Elektrická izolácia II. triedy	Toto náradie je vybavené dvojitou izoláciou.
	Upozornenie na nebezpečenstvo vlhkosti	Nevystavujte tento výrobok dažďu a nepoužívajte ho na vlhkých miestach.
	Prečítajte si dôkladne návod na použitie	Aby sa zmenšilo riziko zranenia, je nevyhnutné pred použitím tohto výrobku preštudovať si a pochopiť návod na použitie.
	Opatrenie proti úrazu elektrickým prúdom	Okamžite vytiahnite zástrčku z elektrickej siete, ak je kábel poškodený alebo prerazaný.
	Úroveň akustického výkonu	Úroveň akustického výkonu RHT-600R je 103 dB.
	Úroveň akustického výkonu	Úroveň akustického výkonu RHT-700R je 104 dB.

F GB D E I P NL S DK N FIN GR HU CZ RU RO PL SLO HR TR EST LT LV **SK** BG

Slovenčina

SYMBOLY

Nasledujúce signálne slová a významy pomáhajú pri vysvetlení rôznych stupňov rizika spojeného s používaním tohto výrobku.

SYMBOL	SIGNÁL	VÝZNAM
	NEBEZPEČENSTVO	Označuje bezprostredne nebezpečnú situáciu, ktorá môže zapríčiniť smrť alebo vážne zranenie v prípade, ak sa jej nezabráni.
	UPOZORNENIE	Označuje potenciálne nebezpečnú situáciu, ktorá môže zapríčiniť vážne zranenie v prípade, ak sa jej nezabráni.
	VÝSTRAHA	Označuje potenciálne nebezpečnú situáciu, ktorá môže zapríčiniť ľahšie zranenie v prípade, ak sa jej nezabráni.
	VÝSTRAHA	(Bez výstražného symbolu) Označuje situáciu, ktorá môže zapríčiniť materiálne škody.

OPRAVY

Opravy vyžadujú mimoriadnu opatrnosť a dobrú znalosť náradia. Vykonávať ich môže len kvalifikovaný technik. Za účelom opravy odporúčame výrobok doniesť do najbližšieho AUTORIZOVANÉHO SERVISNÉHO CENTRA. V prípade opravy používajte len originálne náhradné dielce.



UPOZORNENIE

Dodržiavajte všetky obvyklé bezpečnostné opatrenia týkajúce sa predchádzania úrazu elektrickým prúdom.



UPOZORNENIE

Pred použitím tohto výrobku si pozorne prečítajte tento návod na použitie, aby ste zabránili vážnym zraneniam osôb. Návod si uschovajte, aby ste sa pri práci mohli doň pozrieť a informovať prípadných ďalších používateľov náradia.



UPOZORNENIE

Pri používaní akéhokoľvek elektrického náradia sa vám môžu dostať do očí cudzie telesá a spôsobí vážne poškodenie zraku. Pred použitím elektrického náradia si nasadte bezpečnostné okuliare alebo ochranné okuliare s bočnými krytmi a v prípade potreby aj štít na ochranu celej tváre. Odporúčame nositeľom dioptrických okuliarov chrániť si ich bezpečnostným štítom alebo štandardnými ochrannými okuliarmi s bočnými krytmi. Vždy používajte ochranu očí.

USCHOVAJTE SI TIETO POKYNY.

POPIS

- Nôž
- Ochranný kryt prednej ruky
- Oblúčková rukoväť so spínačom zapnutia/vypnutia
- Otočná zadná rukoväť so spínačom zapnutia/vypnutia
- Háčik na uchytenie a vedenie predlžovacieho kábla
- Ochranné puzdro noža
- Ochrana proti nárazu
- Tlačidlo na odblokovanie otočnej rukoväte
- (a) a (b) Prepnite tlačidlo smerom dozadu a otočte rukoväťou.
- Svetelný ukazovateľ napätia

TECHNICKÉ ÚDAJE

	RHT-600R	RHT-700R
Menovité napätie	220 - 240 V~/	220 - 240 V~/
	50 Hz	50 Hz
Výkon	600 W	700 W
Menovité voľnobežné otáčky	1500 min ⁻¹	1500 min ⁻¹
Max. priemer strihu	27 mm	27 mm
Dĺžka noža	550 mm	650 mm
Doba zabrzdenia	<1 s	<1 s
Hmotnosť (bez kábla)	4,2 kg	4,3 kg
LpA (akustický tlak)	90 dB(A)	90 dB(A)
LwA (akustický výkon)	103 dB(A)	104 dB(A)
Úroveň vibrácií	1,9 m/s ²	1,9 m/s ²

F GB D E I P NL S DK N FIN GR HU CZ RU RO PL SLO HR TR EST LT LV **SK** BG

Slovenčina

POUŽÍVÁNIE

PRIPOJENIE K SIETI

- Elektrické napätie musí zodpovedať údajom uvedeným na typovom štítku.
- Pripojte zástrčku náradia do schváleného predlžovacieho kábla (ak je to potrebné) a chráňte pripojenie zástrčky háčikom na zavesenie a vedenie predlžovacieho kábla (5) (obr. 2).
- Keď je náradie pripojené k elektrickému napájaniu, svetelný ukazovateľ napätia (9) svieti modro, čo znamená, že náradie je pripravené na použitie.

ROZSAH POUŽITIA

Strihanie a orezávanie živých plotov, kríkov a okrasných krovín len na domáce použitie. Akékoľvek iné použitie je výslovne zakázané.

ZAPNUTIE A VYPNUTIE

Toto náradie je vybavené systémom bezpečnostného spínania obidvomi rukami. Tento systém zabraňuje neúmyselnému zapnutiu náradia a umožňuje obsluhu náradia len vtedy, keď sa náradie drží obidvomi rukami.

- **Zapnutie:** Stlačte spínač zapnutia/vypnutia na oblúkovej rukoväti (3) a spínač zapnutia/vypnutia na otočnej rukoväti (4) obidvomi rukami súčasne.
- **Vypnutie:** Uvoľnite spínač zapnutia/vypnutia (3) alebo spínač na otočnej rukoväti (4).
- Brzdový systém zastaví pohyb noža v priebehu jednej sekundy.
Poznámka: Iskrenie (blikanie) vznikajúce v oblasti vetracích štrbín/vrchnej časti hlavného krytu je normálne a nepoškodzuje náradie.
- Keď náradie vypnete, pred ďalšou činnosťou sa ubezpečte, že sa strihacie nože úplne zastavili.
Poznámka: Toto náradie nie je možné zapnúť, ak je tlačidlo odblokovania (8) prepnuté smerom dozadu alebo ak sa otočná rukoväť (4) otáča.

NASTAVENIE OTOČNEJ RUKOVÄTE

Na uľahčenie vašej práce sú nožnice na živý plot vybavené otočnou zadnou rukoväťou, ktorá sa dá nastaviť do 5 rôznych polôh (normálna, +/-45° a +/-90°). Tento mechanizmus poskytuje ergonomicky pohodlné polohy pri strihaní v zvislom smere alebo pod určitým uhlom, čím sa predíde predčasnej únave, ktorá sa prejavuje pri práci s inými typmi nožníc na živý plot.

Pri zmene polohy rukoväte postupujte nasledovne:

- Uvoľnite spínač zapnutia/vypnutia (4), prepnite tlačidlo odblokovania (8) smerom dozadu (obr. 3a). Otočná rukoväť je teraz odblokovaná a môže sa otočiť do želanej polohy (obr. 3b a 3c).
- Keď je otočná rukoväť v želanej koncovej polohe, uvoľnite tlačidlo odblokovania (8) späť na jeho miesto, čím zaistíte polohu rukoväte.

Pamätajte na to, že tlačidlo odblokovania (8) môžete prepnúť dozadu len vtedy, keď nie je zapnutý spínač zapnutia/vypnutia (4). Skontrolujte, či tlačidlo odblokovania úplne zapadlo do krytu po nastavení polohy otočnej rukoväte. Len vtedy sa náradie dá zapnúť.

STRIHANIE ŽIVÝCH PLOTOV

- Pred začatím strihania odstráňte všetky prekážky z pracovnej zóny. Odstráňte všetky kamene, črepiny, klince, kovové káble a iné predmety, ktoré vyčnievajú alebo by sa mohli zachytiť počas strihania.
- Najprv pomocou záhradníckych nožníc odstrihnite konáre s priemerom väčším ako 27 mm.
- Mladé výhonky sa dajú ľahko odrezať pohybom ako pri kosení, staršie a väčšie živé ploty môžete ľahko orezávať pohybom ako pri pílení.
- Ochrana proti nárazu (7) bráni proti nepríjemnému spätnému rázu pri kontakte so stenami, plotmi atď.
- Ak sa v noži zaseknú tvrdé predmety, ihneď vypnite náradie, najprv vytiahnite zástrčku zo siete a až potom predmety odstráňte.
- Kovové predmety, napr. drôtené ploty a podpery rastlín, môžu poškodiť nož. Nedovoľte, aby sa nože dostali do styku s materiálmi, ktoré sa nedajú rezať, napr. kamene alebo kov.
- Kábel musí byť vždy mimo pracovnej zóny. Vždy pracujte v dostatočnej vzdialenosti od elektrickej zásuvky. Z toho dôvodu si pred začiatkom práce zvolte smer strihania.

LIKVIDÁCIA



Elektrické výrobky sa nesmú likvidovať spolu s domácim odpadom. Odovzdajte ich na recyklovanie v zariadeniach na to určených. Informujte sa u miestnych orgánov alebo u svojho predajcu.

F GB D E I P NL S DK N FIN GR HU CZ RU RO PL SLO HR TR EST LT LV SK BG

Български

ОБЩИ ПРАВИЛА ЗА БЕЗОПАСНОСТ



ПРЕДУПРЕЖДЕНИЕ

Когато използвате електрически инструменти, винаги трябва да спазвате общите правила за безопасност, за да се ограничи рискът от пожар, токов удар и телесни повреди.

ПРОЧЕТЕТЕ ВСИЧКИ ИНСТРУКЦИИ.

- Запознайте се с приложението и начина на работа на инструмента.
- Всеки път преди работа почистете работния участък. Махнете всички предмети като камъни, стъкла, пирони, метални проводници, кабели и други, които могат да бъдат отхвърлени и да причинят злополуки.
- Трябва да носите дълъг и плътен панталон, ботуши и ръкавици. Не трябва да обличате широки дрехи и къси панталони и никога не работете с боси крака. Никога не носете бижута.
- Ако сте с дълга коса, вдигнете я над рамената, за да не се закачи в движещите се части.
- Не допускайте деца и необучени лица да използват този инструмент.
- Всички странични лица и най-вече децата и домашните животни трябва да стоят на разстояние най-малко 15 м от работния участък. Незабавно изключете инструмента, ако в работния участък попадне човек или животно.
- Не работете с този инструмент, ако сте изморени, болни, под въздействие на алкохол или опии, или ако взимате лекарства.
- Не използвайте този инструмент, ако светлината е недостатъчна за работа. Работният участък трябва да е добре осветен (дневна или изкуствена светлина).
- Винаги трябва да пазите равновесие. Стъпете стабилно на земята и не протягайте ръце надалеч. В противен случай можете да паднете или да се изложите на риск от нараняване.
- Пазете тялото си от движещите се части.
- Преди употреба проверете състоянието на инструмента. Преди работа с продукта всички дефектни и неизправни части трябва да се подменят в оторизиран сервиз на Ryobi.
- Не работете с този инструмент на влажни или мокри участъци. Не го използвайте по време на дъжд.
- По време на работа трябва да носите предпазни очила или маска.
- Използвайте подходящия продукт. Използвайте инструмента единствено по предназначение.

- Не използвайте инструмента с мокри ръце.
- Не работете с инструмента, ако превключателят не включва/изключва продукта. Когато инструментът не може да се включва/изключва добре, той е опасен и задължително трябва да се ремонтира.
- Внимавайте да не го включите неволно.
- Бъдете бдителни и внимавайте какво точно правите. Работете разумно с инструмента.
- Не претоварвайте инструмента. Ще работи много по-ефективно и безопасно, ако спазвате режима, за който е разработен.
- Незабавно изключете инструмента от мрежата, ако захранващият кабел или удължителят са в неизправност или прекъснати.
- Винаги изключвайте инструмента от захранването, когато не работите с него, преди поддръжка или при смяна на принадлежностите.

СПЕЦИФИЧНИ ПРАВИЛА ЗА БЕЗОПАСНОСТ

СПЕЦИФИЧНИ ПРАВИЛА ЗА БЕЗОПАСНОСТ ПРИ РАБОТА С ХРАСТОРЕЗ

- Никога не използвайте инструмента, ако предпазното приспособление не е на място и в изправност.
- Уверете се, че в работния участък няма кабели, пирони, парчета стъкло, камъни и други твърди предмети.
- Не използвайте храстореза по ръба на твърди елементи: може да се причинят телесни повреди или повреда в инструмента.
- Не пресичайте път или пътека с включен храсторез. В качеството си на оператор носите отговорност за страничните лица, намиращи се в работния участък.
- Дръжте здраво инструмента с две ръце през цялото време, докато работите, и внимавайте да не загубите равновесие особено ако се намирате на стълба или стъпала.
- Дръжте режещата шина под нивото на кръста.
- Никога не докосвайте режещата шина! Пазете пръстите и тялото си далеч от режещата шина.



ВНИМАНИЕ

Някои части могат да се нагорещат при работа.

- Огледайте мястото, където ще работите с храстореза, и внимавайте за евентуални опасности, които може да не забележите поради шума от инструмента.

F GB D E I P NL S DK N FIN GR HU CZ RU RO PL SLO HR TR EST LT LV SK **BG**

Български

СПЕЦИФИЧНИ ПРАВИЛА ЗА БЕЗОПАСНОСТ

- Никога не носете инструмента за режещата шина.
- При големи температурни амплитуди във вътрешността на инструмента може да се кондензира влага. Преди работа оставете инструмента да се аклиматизира към околната температура.
- Не претоварвайте продукта; използвайте го в режима по предназначение.
- Никога не използвайте инструмента, ако има липсващи части или ако са поставени неоригинални части и принадлежности.
- Винаги изключвайте хростореза от захранването, преди да го пренасяте от едно място на друго. Инструментът се държи винаги за дръжките, като пазите ръцете си от режещата шина.
- При пренасяне или прибиране винаги поставяйте предпазния калъф на режещата шина (6).



ПРЕДУПРЕЖДЕНИЕ
НИКОГА НЕ ИЗПОЛЗВАЙТЕ
ХРАСТОРЕЗА, АКО ПРЕДПАЗНОТО
ПРИСПОСОБИЕ НЕ Е ПОСТАВЕНО.
НЕ ПРЕТОВАРВАЙТЕ ИНСТРУМЕНТА;
ИЗПОЛЗВАЙТЕ ГО В РЕЖИМА ПО
ПРЕДНАЗНАЧЕНИЕ.

ЕЛЕКТРИЧЕСКА БЕЗОПАСНОСТ

- Уверете се, че захранващият кабел е разположен така, че да няма опасност някой да го настъпи, да се спъне в него или да го повреди по някакъв начин.
- Преди да включите инструмента в захранването, уверете се, че никой не борави с него.
- Поддържайте захранващия кабел в изправно състояние. Никога не пренасяйте инструмента за захранващия кабел. Никога не изключвайте продукта от захранването, като го дърпате за захранващия кабел или удължителя. Дръжте удължения захранващ кабел далеч от източници на топлина, масло и остри предмети.
- При работа на открито използвайте одобрени удължители, предвидени за използване на открито.
- Прекарайте удължителя през държача за кабела (5), за да не би случайно да се изключи от захранването (фиг. 2).
- Прегледайте захранващия кабел и удължителя за неизправности (срязване, напукване и т.н.). Ако захранващият кабел и удължителят са повредени, трябва да се подменят в оторизиран сервиз.

- Уверете се, че напрежението в електрическата ви мрежа отговаря на указаното върху фабричната табелка на инструмента. Никога не включвайте хростореза в електрическа мрежа с напрежение, различно от това, за което е бил разработен.
- Ако по време на експлоатация захранващият кабел или удължителят покажат неизправности, незабавно изключете хростореза от мрежата. **НЕ ДОКОСВАЙТЕ КАБЕЛА ИЛИ УДЪЛЖИТЕЛЯ, ПРЕДИ ДА ИЗКЛУЧИТЕ ИНСТРУМЕНТА ОТ МРЕЖАТА.**
- Вземете всички необходими предпазни мерки срещу токов удар. Не докосвайте тела, свързани със земята като метални тръби, радиатори, готварски печки, хладилници и др.
- Проверете дали електрическата мрежа е свързана с прекъсвач, който се изключва при номинален ток под 30 mA.

ПОДДРЪЖКА

- Винаги изключвайте инструмента от захранването, преди да извършвате настройки и поправки.
- Не работете с инструмента, ако има повредени части. Всеки път преди работа огледайте инструмента, за да се уверите, че функционира изправно. Неизправните части трябва да се ремонтират или подменят само в одобрен сервиз на Ryobi.
- Никога не потапяйте и не пръскайте инструмента с вода или с друга течност. Не го почиствайте с разтворители и детергенти. Можете да почиствате хростореза единствено с влажна кърпа. След почистване подсушете добре и се уверете, че не са останали никакви замърсявания.
- Винаги изключвайте инструмента от захранването, преди да извършвате настройки или да го почиствате.
- Внимавайте никога да не запушвате вентилационните отвори.
- След всяка употреба хубаво почистете режещата шина с помощта на кърпа, напоена с масло, или го смажете с мека смазка.



ПРЕДУПРЕЖДЕНИЕ

Винаги изключвайте инструмента от захранването преди поддръжка.

РЕМОНТ

- Ремонтването на продукта трябва да се извършва само от квалифициран техник. Поддръжка или ремонт, извършвани от неквалифицирани лица, може да доведат до риск от тежка телесна повреда и повреда на продукта. При неспазване на тази инструкция гаранцията ви също така се обезсилва.

F GB D E I P NL S DK N FIN GR HU CZ RU RO PL SLO HR TR EST LT LV SK BG

Български

СПЕЦИФИЧНИ ПРАВИЛА ЗА БЕЗОПАСНОСТ

- При поддръжка трябва да използвате единствено резервни части, идентични с оригиналните. Спазвайте инструкциите, дадени в раздела "Поддръжка" на настоящото ръководство. По този начин ще ограничите риска от токов удар и тежки телесни повреди, както и от повреда по продукта. При неспазване на тези инструкции гаранцията ви също така се обезсилва.
- При смяна на режещата шина трябва да се подмени целият механизъм.

СЪХРАНЕНИЕ И ТРАНСПОРТ

- Спрете двигателя на почивките между рязането, както и когато се премествате от един работен участък на друг. Прибирайте инструмента на закрито, сухо място.











- Винаги изключвайте хрестореза от захранването, преди да го пренасяте от едно място на друго. Инструментът се държи винаги за дръжките, като пазите ръцете си от режещата шина.
- При пренасяне или прибиране винаги поставяйте предпазния калъф на режещата шина
- Предпазителят против отскачане може да се използва за закачане на инструмента на стена. Прибирайте продукта нависоко или го заключвайте, за да не се използва от неупълномощени лица. Прибирайте инструмента на недостъпно за деца място.
- Закрепете добре продукта преди транспортиране.
- Запазете тези инструкции. Редовно се консултирайте с тях и ги предоставяйте на други лица, които ще използват продукта. Ако ще предоставяте хрестореза на друго лице, също така дайте и съпътстващото ръководство за употреба.

F GB D E I P NL S DK N FIN GR HU CZ RU RO PL SLO HR TR EST LT LV SK **BG**



Български

СИМВОЛИ

Някои от посочените по-долу символи могат да се видят върху машината. Разучете ги и запомнете обозначението им. Като запомните правилно символите, ще можете да използвате продукта по по-безопасен и ефективен начин.

СИМВОЛ	НАЗВАНИЕ	ОБОЗНАЧЕНИЕ
	Предупреждение	Обозначава предпазните мерки, свързани с вашата безопасност.
	Рикошет	Изхвърлените предмети може да причинят сериозни наранявания: трябва да носите предпазно облекло и ботуши.
	Предпазни средства за очите	Слагайте предпазни очила или маска винаги когато работите с храстореза.
	Дръжте страничните лица надалеч	Всички странични лица трябва да стоят на разстояние най-малко 15 м от зоната на подрязване.
	Изоляция от клас II	Този продукт е двойно изолиран.
	Предупреждение за влага	Не излагайте инструмента на дъжд и не го използвайте във влажна среда.
	Ръководство за употреба	За да се избегне рискът от телесна повреда, преди експлоатация потребителят трябва да прочете и разучи ръководството за употреба.
	Предпазни мерки против токов удар	Незабавно изключете инструмента от мрежата, ако захранващият кабел е повреден или прекъснат.
	Сила на шума	Силата на шума при RHT-600R е 103 dB.
	Сила на шума	Силата на шума при RHT-700R е 104 dB.

Долните символи и названията им обясняват различното ниво на риска, свързано с експлоатацията на продукта.

СИМВОЛ	НАЗВАНИЕ	ОБОЗНАЧЕНИЕ
	ОПАСНОСТ	Обозначава непосредствена опасност, която ако не бъде избегната, може да доведе до смърт или сериозни телесни повреди.
	ПРЕДУПРЕЖДЕНИЕ	Обозначава потенциална опасност, която ако не бъде избегната, може да доведе до сериозни телесни повреди.
	ВНИМАНИЕ	Обозначава потенциална опасност, която ако не бъде избегната, може да доведе до леки и средни телесни повреди.
	ВНИМАНИЕ	(Без предупредителен символ.) Обозначава случай, при който може да се причинят материални щети.

F GB D E I P NL S DK N FIN GR HU CZ RU RO PL SLO HR TR EST LT LV SK BG

Български

РЕМОНТ

Поддръжката изисква много грижи и добро познаване на машината: трябва да се извършва от квалифициран техник. При необходимост от сервизно обслужване ви препоръчваме да се обърнете към най-близкия ОТОРИЗИРАН СЕРВИЗ. При подмяна да се използват единствено оригинални резервни части.



ПРЕДУПРЕЖДЕНИЕ

За да се избегне токът удар, трябва да се вземат всички обичайни предпазни мерки.



ПРЕДУПРЕЖДЕНИЕ

Не използвайте този продукт, преди да сте прочели изцяло и разучили това ръководство за употреба. Запазете ръководството за употреба и се консултирайте с него редовно, за да работите в безопасни условия и инструктирате други евентуални потребители.



ПРЕДУПРЕЖДЕНИЕ

При работа с електрическо оборудване в очите ви могат да попаднат чужди тела, които да предизвикат сериозни очни наранявания. Преди работа с машината поставете предпазни очила или очила със странични предпазни екрани, както и цяла противопрохова маска за лице, ако се наложи. Препоръчваме на лицата, които носят очила, да си поставят и широка предпазна маска или стандартни предпазни очила със странични екрани. Винаги използвайте предпазни средства за очи.

ЗАПАЗЕТЕ ТЕЗИ ИНСТРУКЦИИ.

ОПИСАНИЕ

1. Режеща шина
2. Предпазно приспособление
3. Предна дръжка с пусков лост
4. Въртяща се задна дръжка с пусков лост
5. Държач за удължителя
6. Предпазен калъф за режещата шина
7. Предпазител против отскачане
8. Бутон за блокиране на въртящата се задна дръжка (a) & (b) Дръпнете бутона назад и завъртете дръжката.
9. Индикатор за напрежение

ТЕХНИЧЕСКА ИНФОРМАЦИЯ

	RHT-600R	RHT-700R
Захранване	220–240 V~/ 50 Hz	220–240 V~/ 50 Hz
Мощност	600 W	700 W
Скорост на празен ход	1500 min ⁻¹	1500 min ⁻¹
Капацитет на рязане	27 мм	27 мм
Дължина на режещата шина	550 мм	650 мм
Време за спиране	<1 с	<1 с
Тегло (без захранващия кабел)	4,2 кг	4,3 кг
LpA (ниво на шума)	90 dB(A)	90 dB(A)
LwA (сила на звука)	103 dB(A)	104 dB(A)
Ниво на вибрациите	1,9 м/с ²	1,9 м/с ²

НАЧИН НА РАБОТА

ВКЛЮЧВАНЕ В ЗАХРАНВАНЕТО

- Напрежението в електрическата мрежа трябва да отговаря на указаното върху фабричната табелка на инструмента.
- Включете хростореза в одобрен удължител и захванете кабела на удължителя с помощта на държача (5) (фиг. 2).
- След като включите хростореза в захранването, индикаторът за напрежение (9) светва (в синьо), което значи, че инструментът е готов за работа.

ПРИЛОЖЕНИЕ

Този хросторез е предвиден за рязане и подрязване на жив плет, храсти и шубраци. Предвиден е единствено за употреба в домашни условия. Всякакви други приложения изрично се изключват.

ПУСКАНЕ/СПИРАНЕ

Този инструмент има система за пускане, която се включва с двете ръце. Тя предотвратява случайното включване и принуждава оператора непрекъснато да държи хростореза с две ръце по време на работа.

- **За да пуснете хростореза:** натиснете едновременно пусковия лост (3) върху предната дръжка и пусковия лост (4), намиращ се върху въртящата се дръжка.
- **За да спрете хростореза:** отпуснете двата пускови лоста. Вграденият спирач механизъм спира режещата шина за по-малко от секунда.

Бележка: нормално е да се виждат искри през вентилационните отвори на корпуса на двигателя и няма риск от повреда на инструмента.

F GB D E I P NL S DK N FIN GR HU CZ RU RO PL SLO HR TR EST LT LV SK **BG**

Български

НАЧИН НА РАБОТА

- Когато спрете хростореза, изчакайте пълното спиране на режещата шина, преди да правите каквото и да било друго.

Бележка: няма да можете да пуснете хростореза, ако бутонът за блокиране на въртящата дръжка (8) е дръпнат назад и/или ако въртящата се дръжка (4) е в процес на реглаж.

РЕГЛАЖ НА ВЪРТЯЩАТА СЕ ДРЪЖКА

За ваше улеснение хросторезът има въртяща се задна дръжка, която можете да поставите в 5 различни позиции (нормална, +/- 45° и +/- 90°). Тази система позволява да изберете удобно ергономично положение при рязане по наклонена или вертикална равнина, като така ще избегнете преждевременната умора, обичайна при работа с класически хросторези.

Можете да регулирате положението на задната дръжка по следния начин:

- Освободете пусковия лост на въртящата се дръжка (4) и дръпнете бутона за блокиране на въртящата се дръжка (8) назад (фиг. 3а). Въртящата се дръжка се освобождава и може да се завърти в желаната посока (фиг. 3б и 3с).
- След като я нагласите в желаната позиция, натиснете бутона за блокиране на въртящата се дръжка (8) напред, за да застопорите дръжката.

Имайте предвид, че бутонът за блокиране на въртящата се дръжка (8) не може да се дръпне назад, когато пусковият лост (4) не е задействан. След като регулирате положението на въртящата се дръжка, уверете се, че бутонът за блокиране е поставен както трябва в първоначалното си положение. Вече можете да пуснете хростореза.

ПОДРЯЗВАНЕ НА ЖИВ ПЛЕТ

- Преди да започнете работа, разчистете работния участък. Махнете всички камъни, парчета метал, пирони, метални проводници и други твърди предмети, които могат да бъдат отхвърлени или захванати от шината при рязане.
- Първо изрежете клоните с диаметър над 27 мм с помощта на градинарска ножица.

- Тънките клонки се режат с косящо движение, а по-жилавите се режат като с трион.
- Предпазителят против отскачане (7) ограничава силния рикошет при контакт със стени, огради и др.
- Ако в режещата шина заседнат твърди предмети, незабавно спрете хростореза и го изключете. След това извадете заседналите в шината предмети.
- Режещата шина може да се повреди от метални предмети като оградна тел и колци за растения. Не допускайте режещата шина да влезе в контакт с материали, които не могат да се срежат, като камъни и метал.
- Винаги изнасяйте захранващия кабел/удължителя извън работния участък. Работете в посока, обратна на електрическия контакт. Затова, преди да започнете работа, определете посоката, в която ще тръгнете да режете.

ТРЕТИРАНЕ НА ОТПАДЪЦИ



Никога не изхвърляйте електрически инструменти заедно с домакинските отпадъци. Предайте ги в пункт за рециклиране. За повече информация за съответната процедура за рециклиране се обърнете към държавните институции или към продавача.

F**GARANTIE - CONDITIONS**

Ce produit Ryobi est garanti contre les vices de fabrication et les pièces défectueuses pour une durée de vingt-quatre (24) mois, à compter de la date faisant foi sur l'original de la facture établie par le revendeur à l'utilisateur final.

Les détériorations provoquées par l'usage normale, par une utilisation ou un entretien anormal ou non autorisé, ou par une surcharge sont exclues de la présente garantie de même que les accessoires tels que batteries, ampoules, lames, embouts, sacs, etc.

En cas de mauvais fonctionnement au cours de la période de garantie, veuillez envoyer le produit **NON DÉMONTÉ** avec la preuve d'achat à votre fournisseur ou au Centre Service Agréé Ryobi le plus proche de chez vous. Vos droits légaux se rapportant aux produits défectueux ne sont pas remis en cause par la présente garantie.

GB**WARRANTY - STATEMENT**

All Ryobi products are guaranteed against manufacturing defects and defective parts for a period of twenty four (24) months from the date stated on the original invoice drawn up by the retailer and given to the end user. Deterioration caused by normal wear and tear, unauthorised or improper use or maintenance, or overload are excluded from this guarantee as are accessories such as battery packs, light bulbs, blades, fittings, bags, etc. In the event of malfunction during the warranty period, please take the **NON-DISMANTLED** product, along with the proof of purchase, to your retailer or nearest Authorised Ryobi Service Centre. This warranty in no way affects your legal rights concerning defective products.

D**GARANTIE - BEDINGUNGEN**

Für alle Ryobi-Produkte gilt eine Garantie gegen Material- und Verarbeitungsfehler für einen Zeitraum von vierundzwanzig (24) Monaten ab dem Datum der vom Wiederverkäufer für den Endbenutzer ausgestellten Originalrechnung.

Fehler, die auf Grund einer normalen Abnutzung, einer unberechtigten oder falschen Wartung oder Handhabung oder durch eine Überbelastung auftreten, sind von der Garantie ausgeschlossen. Dies gilt auch für Zubehörteile wie Batterien, Glühbirnen, Sägeblätter, Ansatzstücke, Beutel usw.

Senden Sie das Produkt im Fall eines Defekts innerhalb des Garantiezeitraumes in **NICHT ZERLEGTEM** Zustand zusammen mit dem Kaufnachweis an Ihren Händler oder Ihr nächstes Ryobi-Kundendienstzentrum zurück.

Diese Garantie hat keine Auswirkungen auf Ihre gesetzlichen Rechte in Bezug auf fehlerhafte Produkte.

E**GARANTÍA - CONDICIONES**

Este producto Ryobi está garantizado contra los defectos de fabricación y las piezas defectuosas por un período de veinticuatro (24) meses, a partir de la fecha que figura en el original de la factura establecida por el distribuidor al usuario final.

Se excluyen de la presente garantía los deterioros provocados por un desgaste normal, una utilización o mantenimiento incorrecto o no autorizado, y una sobrecarga, así como los diversos accesorios: baterías, bombillas, hojas, puntas, bolsas, etc.

En caso de funcionamiento incorrecto durante el período de la garantía, envíe el producto **SIN DESMONTAR** con la prueba de compra a su proveedor o al Centro de Servicio Acreditado Ryobi más cercano a su domicilio.

Los derechos legales relacionados con los productos defectuosos no son cuestionados por la presente garantía.

I**GARANZIA - CONDIZIONI**

Questo prodotto Ryobi è garantito contro tutti i difetti di fabbricazione e pezzi difettosi per una durata di ventiquattro (24) mesi, a partire dalla data indicata sull'originale della fattura compilata dal rivenditore e consegnata all'utente finale.

Il deterioramento provocato dall'usura normale, da un utilizzo o una manutenzione non conformi o non autorizzati, o da un sovraccarico, è escluso dalla presente garanzia. La garanzia è esclusa anche per gli accessori come batterie, lampadine, lame, punte, borse, ecc.

In caso di malfunzionamento nel corso del periodo di garanzia, riportare il prodotto **NON SMONTATO** corredato della prova d'acquisto al fornitore o al più vicino Centro di Assistenza Autorizzato Ryobi.

I diritti legali relativi ai prodotti difettosi non sono rimessi in causa dalla presente garanzia.

P**GARANTIA - CONDIÇÕES**

Este produto Ryobi está garantido contra os vícios de fabrico e as peças defeituosas por um prazo de vinte e quatro (24) meses, a contar da data que faz fé no original da factura emitida pelo vendedor ao utilizador final. As deteriorações provocadas pelo desgaste normal, por uma utilização ou uma manutenção anormal ou não autorizada, ou por uma sobrecarga ficam excluídas da presente garantia assim como os acessórios tais como baterias, lâmpadas, lâminas, ponteiros, sacos, etc.

No caso de mau funcionamento durante o período de garantia, queira enviar o produto **NÃO DESMONTADO** com a prova de compra ao seu fornecedor ou ao Centro de Serviço Autorizado Ryobi mais próximo.

Os seus direitos legais relativos aos produtos defeituosos não são prejudicados pela presente garantia.

NL**GARANTIEVOORWAARDEN**

Dit Ryobi product is gewaarborgd tegen fabricagefouten en defecte onderdelen gedurende een periode van vierentwintig (24) maanden, te rekenen vanaf de officiële datum op het origineel van de door de wederverkoper aan de eindgebruiker uitgeschreven rekening.

Beschadigingen veroorzaakt door normale slijtage, door abnormaal of ongeoorloofd gebruik of onderhoud, of door overbelasting vallen niet onder deze garantie, evenmin als accu's, lampen, bits, snijbladen, zakken enz.

In geval van slechte werking tijdens de garantieperiode, wordt u verzocht het **NIET GEDEMONTEERDE** product samen met de koopbon aan uw leverancier of aan het dichtstbijzijnde Ryobi servicecentrum te sturen. Deze garantie doet niet af aan uw wettelijke rechten met betrekking tot defecte producten.

S**GARANTI - VILLKOR**

Ryobi garanterar denna produkt mot fabriktionsfel och defekta delar under tjugofyra (24) månader, räknat från det datum som anges på originalfakturan fastställt av återförsäljaren och överlämnad till slutanvändaren.

Denna garanti täcker inte skador som förorsakas av normalt slitage, av onormal eller otillåten användning eller skötsel, eller av överbelastning. Den täcker inte heller tillbehör som batterier, glödlampor, blad, ändstycken, påsar, osv.

I händelse av felaktig funktion medan garantin är i kraft skall produkten sändas **UTAN ATT DEMONTERAS** tillsammans med inköpsbeviset till leverantören eller till närmaste servicecenter som auktoriserats av Ryobi.

De rättigheter som lagen ger i förhållande till defekta produkter ifrågasätts inte av denna garanti.

DK GARANTI - REKLAMATIONSRET

Der er reklamationsret på dette Ryobi produkt for fabrikationsfejl og defekte dele i fireogtyve (24) måneder fra gyldighedsdatoen på originalfakturaen udstedt af forhandleren til slutbrugeren.

Skader opstået på grund af almindeligt slid, unormal eller ikke tilladt anvendelse, forkert vedligeholdelse eller overbelastning er ikke dækket af denne reklamationsret, det samme gælder tilbehør som batterier, pærer, klinger, indsats, poser osv.

I tilfælde af driftsfejl i garantiperioden skal produktet afleveres **IKKE DEMONTERET** med købebevis til forhandleren eller nærmeste autoriserede Ryobi serviceværksted.

De lovbestemte rettigheder i forbindelse med defekte produkter forringes ikke af denne reklamationsret.

N GARANTI - VILKÅR

Dette Ryobi produktet er garantert mot fabrikasjonsfeil og defekte deler i tjuoogfire (24) måneder fra datoen som står på fakturaen utstedt av forhandleren til sluttbrukeren.

Garantien bortfaller dersom skadene er forårsaket av normal slitasje, unormal eller uautorisert bruk, eller overbelastning, og gjelder ikke tilbehør som batterier, lyspærer, blad, bits, poser, osv.

I tilfelle funksjonsfeil under garantiperioden, skal produktet leveres i **UDEMONTERT** tilstand sammen med kjøpsbeviset til forhandler eller til nærmeste autoriserte Ryobi servicesenter.

Dine lovmessige rettigheter med hensyn til defekte produkter er ikke påvirket av denne garantien.

FIN TAKUEHDOT

Tällä Ryobi-tuotteella on valmistusviat ja vialliset osat kattava vuoden (24 kk) takuu alkuperäiseen ostokuittiin tai laskuun merkitystä ostopäivästä lukien.

Takuu ei kata normaalista kulumisesta, epänormaalisti tai kielletystä käytöstä tai ylikuormituksesta aiheutuneita vahinkoja eikä lisävarusteita kuten akkuja, polttimoita, teriä, pusseja jne.

Mikäli takuuaikana ilmaantu toimintahäiriöitä, vie **PURKAMATON** tuote ostotodistuksineen myyjäliikkeeseen tai lähimpään Ryobi-keskushuoltamoon.

Tämä takuu ei vaikuta viallisia tuotteita koskeviin lakiperusteisiin oikeuksiin.

GR ΟΡΟΙ ΕΓΓΥΗΣΗ

Αυτό το προϊόν Ryobi φέρει εγγύηση κατά των κατασκευαστικών ελαττωμάτων και των ελαττωματικών τμημάτων για μια διάρκεια εικοσιτεσσάρων (24) μηνών, από την ημερομηνία που αναφέρεται στο πρωτότυπο του τιμολογίου που καταρτίστηκε από τον μεταπωλητή για τον τελικό χρήστη.

Οι φυσιολογικές φθορές ή εκείνες που θα προκληθούν από μη φυσιολογική ή μη επιτρεπτή χρήση ή συντήρηση, ή από υπερφόρτιση δεν καλύπτονται από την παρούσα εγγύηση καθώς και τα εξαρτήματα όπως μπαταρίες, λάμπες, μύτες, σακούλες κλπ.

Σε περίπτωση κακής λειτουργίας κατά την περίοδο εγγύησης, παρακαλείστε να απευθύνετε το προϊόν **ΧΩΡΙΣ ΝΑ ΤΟ ΑΝΟΙΞΕΤΕ**, με την απόδειξη αγοράς, στον προμηθευτή σας ή στο κοντινότερο Κέντρο Τεχνικής Εξυπηρέτησης Ryobi.

Τα νόμιμα δικαιώματά σας που αφορούν στα ελαττωματικά προϊόντα δεν αμφισβητούνται από την παρούσα εγγύηση.

H A GARANCIA FELTÉTELEI

Ezt a Ryobi terméket huszonnégy (24) hónapig garantáljuk a gyártáshibák, valamint a készülékben található alkatrészek miatt jelentkező meghibásodás ellen. A garancia az eladó által, a vásárló számára készített, eredeti adás-vételi szerződésen feltüntetett dátumtól érvényes. A normális igénybevételből fakadó elhasználódás, a nem rendeltetésnek megfelelő használat vagy karbantartási művelet miatt fellépő, túlerhelés által okozott meghibásodásra nem terjed ki a garancia. A tartozékokra, mint például az akkumulátorra, izzókra, fűrészekre, táskára, stb., a garancia szintén nem vonatkozik.

A garancia periódus alatt fellépő meghibásodás esetén, juttassa el **NEM SZÉTSZERELT ÁLLAPOTBAN** a Ryobi terméket a vásárlást és annak dátumát igazoló dokumentum kíséretében az eladóhoz vagy az Önhöz legközelebbi Ryobi Szerviz Központba.

A jelen garancia nem zárja ki a fogyasztási eszközökre vonatkozó jogszabályok által elrendelteteket.

CZ ZÁRUKA - ZÁRUČNÍ PODMÍNKY

Na tento výrobek značky Ryobi se poskytuje záruka po dobu dvaceti čtyř (24) měsíců od data uvedeného na faktuře nebo pokladním bloku, který koncový uživatel obdržel v prodejné při nákupu výrobku. Záruka se vztahuje na výrobní vady a vadné díly.

Záruka se nevztahuje na poškození výrobku způsobené jeho běžným opotřebením, nesprávným nebo neschváleným používáním, nesprávnou údržbou nebo přetížením. Uvedené záruční podmínky se nevztahují na příslušenství, jako akumulátory, žárovky, pilové listy, nástavce, vaky apod. V případě provozních problémů u výrobku v záruce kontaktuje nejbližší autorizovanou servisní opravnu výrobků Ryobi. K opravě je nutné předložit **NEDEMONTOVANÝ** výrobek spolu s fakturou nebo pokladním blokem.

Tato záruka nevylučuje případná další Vaše spotřebitelská práva týkající se výrobních závad, v souladu s platnými legislativními předpisy.

RU ГАРАНТИЯ – УСЛОВИЯ

Настоящая продукция RYOBI гарантирована от дефектов производства и дефектов изделий на 2 года со дня официального оформления покупки, указанного на оригинале счета, выписанного продавцом покупателю.

Повреждения, полученные в результате обычного износа, ненормального или запрещенного использования или обслуживания, а также перегрузкой, – не покрываются настоящей гарантией, также как и аксессуары, такие как батареи, лампочки, цокли, патроны, мешки и т.д. В случае поломки или неисправности в гарантийный период отошлите продукцию **НЕРАЗОБРАННОЙ** с подтверждением покупки Вашему продавцу или в ближайший Центр технического обслуживания Ryobi. Настоящая гарантия не влияет на Ваши законные права, по отношению к дефектной продукции.

RO GARANȚIE - CONDIȚII

Acest produs Ryobi este garantat în cazul vicior de fabricație și pieselor cu defecte pentru o durată de douăzecișipatru (24) de luni, începând cu data facturii originale emisă de către comerciant utilizatorului final.

Deteriorările provocate prin uzură normală, print-o utilizare sau întreținere anormală sau neautorizată, sau prin forțarea utilizării sunt excluse din prezenta garanție acestea aplicându-se și accesoriilor ca baterii, becuri, lame, capete, saci, etc.

În caz de funcționare defectuoasă în perioada de garanție, vă rugăm să trimiteți produsul **NEDEMONTAT** împreună cu factura de cumpărare furnizorului dumneavoastră sau la Centrul Service Agreat Ryobi cel mai apropiat de dumneavoastră.

Drepturile dumneavoastră legale privind produsele defectuoase nu sunt alterate prin prezenta garanție.

PL**WARUNKI GWARANCJI**

Na niniejszy produkt Ryobi udzielona jest dwuletnia gwarancja na ukryte wady fabryczne oraz na zdefektowane części. Okres gwarancji dwudziestu czterech (24) miesięcy, zaczyna się od wiążącej daty widniejącej na oryginalnej faktury wystawionej przez sprzedawcę dla ostatecznego nabywcy. Gwarancja ta nie obejmuje zniszczenia wynikającego z normalnego zużycia, czy też uszkodzeń spowodowanych nadmierną eksploatacją, lub niewłaściwą konserwacją, czy nieodpowiednim użytkowaniem niezgodnym z przeznaczeniem. Wyłączone są z niej również akcesoria tj. akumulatory, żarówki, ostrza, końcówki, worki, itd.

W wypadku stwierdzenia złego funkcjonowania podczas okresu gwarancyjnego, prosimy o skierowanie **NIE ZDEMONTOWANEGO** produktu, wraz z dowodem zakupu do waszego dostawcy lub do najbliższego Autoryzowanego Punktu Serwisowego Ryobi.

Niniejsza gwarancja nie podważa przysługujących Państwu uprawnień dotyczących wadliwych produktów.

SLO**GARANCIJSKA IZJAVA**

Vsi izdelki znamke Ryobi imajo garancijo za napake v izdelavi in neustrezne sestavne dele za obdobje 24 mesecev od datuma, ki je naveden na originalnem računu, ki ga je prodajalec izdal končnemu uporabniku.

Staranje, ki ga povzroča običajna raba in obraba izdelka, njegova nepooblaščenca ali neustrezna uporaba ali vzdrževanje, ali preobremenitev, je izzeto iz te garancije. Enako velja tudi za dodatno opremo, kot so baterijski vložki, žarnice, rezila, pribor, vrečke ipd.

Če pride v garancijskem roku do napake v delovanju izdelka, vas prosimo, da ga **NERAZSTAVLJENEGA**, skupaj z dokazilom o nakupu, odnesete svojemu prodajalcu ali v najbližji Ryobi servisni center.

Ta garancija nikakor ne vpliva na vaše pravice, ki vam jih v zvezi z neustreznimi izdelki daje zakon.

HR**UVJETI GARANCIJE**

Ovaj Ryobi proizvod je pod garancijom za sve nedostatke unutar dvadeset i četiri (24) mjeseca od datuma koji se nalazi na originalnom računu koji je prodavač izdao krajnjem korisniku.

Oštećenja uzrokovana nenormalnom uporabom, neprikladnim ili nedozvoljenim korištenjem ili održavanjem ili pak prevelikim opterećenjem nisu uključena u ovu garanciju, kao ni dodaci poput baterija, žarulja, noževa, vrhova, torbi itd.

U slučaju da tijekom garancijskog razdoblja alat radi neispravno, proizvod koji **NISTE RASTAVLJALI** zajedno s dokazom o kupnji pošaljite vašem dobavljaču ili najbližem Ovlaštenom Ryobi servisu. Vaša prava koja se odnose na neispravne proizvode ovom se garancijom ne dovode u pitanje.

TR**GARANTİ - ŞARTLAR**

Bu Ryobi ürünü, üretim hatalarına karşı, satıcı tarafından son kullanıcıya verilmiş olan orijinal fatura tarihinden itibaren yirmidört (24) ay için garantilidir.

Normal kullanım sonucunda yıpranmalar, anormal yada izin verilmeyen kullanım yada bakım, yada aşırı yüklenme ve ayrıca bataryalar, ampuller, bıçaklar, yüksükler, torbalar gibi aksesuarlar sözkonusu garantinin dışındadır. Garanti dönemi süresinde meydana gelen bir arıza durumunda, ürünü **SÖKMEĐEN** satınalma belgesi ile yetkili satıcınıza yada size en yakın Ryobi Yetkili Servis Merkezi'ne gönderiniz. Defolu mallara ilişkin yasal haklarınız sözkonusu garantide bahis konusu edilmemiştir.

EST**GARANTITUNNISTUS**

Kõikidel Ryobi toodetel on alates edasimüüja koostatud ja kasutatjale antud esialgsel arvel seisvast kuupäevast kahekümne nelja (24) kuu pikkune garantii tootmisdefektide ja vigaste detailide suhtes. Garantii alla ei kuulu seadme kulumisest, omavõllisest või väärast kasutamisest või hooldamisest ja ülekoormusest põhjustatud rikked ning sellised kuluv- ja varuosad nagu akud, elektripirimid, terad, tihendid, kotid jne. Garantiajal juhtunud rikke puhul tooge **LAHTI VÕTMATA** seade koos ostukviitungiga lähima edasimüüja või Ryobi volitatud esindaja juurde. See garantii ei mõjuta mingil moel Teie seaduslikke õigusi vigaste toodete suhtes.

LT**GARANTIJA - SĄLYGOS**

Ryobi firma suteikia dvidešimt keturių (24) mėnesių garantiją šiam gaminiui dėl gamybos broko ir defektinių dalių skaičiuojant nuo patikimos datos ant sąskaitos originalo, kurį platintojas išdavė galutiniam vartotojui. Ši garantija neapima gedimų, atsiradusių dėl normalaus nusidėvėjimo, nenormalaus naudojimo arba nenormalaus ar neautorizuoto techninio aptarnavimo arba per didelio apkrovimo, bei tokių priedų kaip baterijos, lempuės, ašmenys, antgaliai, maišeliai ir t.t.

Blogo veikimo atveju garantijos galiojimo metu malonėkite atsiųsti **NEPATAIŠYTA** gaminį su pirkimo įrodymu savo tiekėjui arba į jums artimiausią Ryobi firmos autorizuoto aptarnavimo centrą. Ši garantija nekeičia jūsų juridinių teisių, susijusių su defektingais gaminiais.

LV**GARANTIĀS NOSACĪJUMI**

Šim "Ryobi" izstrādājūmam ir garantija pret izgatavojot notikušām kļūmēm un bojātām detaļām, un tās termiņš ir divdesmit četri (24) mēneši pēc datuma, kurā ierīces pārdevējs ir izrakstījis rēķinu tās īstenojamam lietotājam.

Šī garantija neattiecas uz ierīces darbības pasliktināšanos, kas saistīta ar normālu nodilumu, tādu ierīces lietošanu un apkopi, kas nesaskan ar normām un atļaujām, kā arī ar ierīces pārslogošanu, un tā nav attiecināma arī uz piederumiem, piemēram, uz baterijām, spuldzītēm, asmeņiem, uzgaliem, somām u.c.

Ja, garantijai esot spēkā, ierīces darbība ir sliktā, tad, lūdzot, nogādājiēt to **NEIZJAKŪTĀ VEIDĀ** kopā ar pirkuma dokumentu tur, kur jūs to iegādājāties, vai arī tuvākajā "Ryobi" apstiprinātā darbnīcā. Šie garantijas noteikumi nemazina tās tiesības, ko jums piešķir likumi saistībā ar nopirkto preču bojājumiem.

SK**ZÁRUKA - PODMIENKY**

Na tento výrobok značky Ryobi sa poskytuje záruka na obdobie dvadsiatich štyroch (24) mesiacov od dátumu uvedeného na faktúre alebo na pokladničnom bloku, ktorý konečný používateľ dostal v predajni pri nákupe výrobku. Záruka sa vzťahuje na výrobné chyby a chybne dielce.

Záruka sa nevzťahuje na poškodenie výrobku spôsobené jeho bežným opotrebením, nesprávnym alebo neschváleným používaním, nesprávnou údržbou alebo preťažením. Uvedené záručné podmienky sa nevzťahujú na príslušenstvo, ako sú akumulátory, žiarovky, pilové listy, nástavce, vaky atď. V prípade prevádzkových problémov pri výrobkoch v záruke sa obráťte na najbližšiu autorizovanú opravovňu výrobkov Ryobi. Na opravu je potrebné predložiť **NEDEMONTOVANÝ** výrobok spolu s faktúrou alebo pokladničným blokom.

Táto záruka nevylučuje ďalšie vaše spotrebiteľské práva týkajúce sa výrobných chýb v súlade s platnými legislatívnymi predpismi.

BG**ГАРАНЦИЯ - УСЛОВИЯ**

На този продукт на Ryobi се дава гаранция срещу фабрични дефекти и дефектни части от двадесет и четири (24) месеца от датата на оригиналната фактура, издадена от продавача на крайния потребител.

Дефектите при нормално износване, при неправилна/неупълномощена експлоатация/ поддръжка или при претоварване се изключват от настоящата гаранция, както и аксесоари като батерии, крушки, ножове, дребни части и др.

При неизправно функциониране в гаранционния период изпратете **НЕРАЗГЛОБЕНИЯ** продукт с документ за покупката на продавача или до най-близкия одобрен сервизен център на Ryobi. Законните ви права по отношение на дефектни продукти не се отменят от настоящата гаранция.

	RHT-600R	RHT-700R
F	Niveau de puissance acoustique mesuré : 103 dB (A) Niveau de puissance acoustique garanti : 103 dB (A) Date d'émission : 12/2005 Emis par : TUV Product Service / Jiangsu TUV Product Service Ltd. Shanghai Branch	103 dB (A) 104 dB (A) 12/2005
GB	Measured sound power level: 103 dB (A) Guaranteed sound power level: 103 dB (A) Date of issuance: 12/2005 issued by: TUV Product Service / Jiangsu TUV Product Service Ltd. Shanghai Branch	103 dB (A) 104 dB (A) 12/2005
D	Gemessener Schalleistungspegel: 103 dB (A) Garantierter Schalleistungspegel: 103 dB (A) Ausgabedatum: 12/2005 Ausgestellt durch: TUV Product Service / Jiangsu TUV Product Service Ltd. Shanghai Branch	103 dB (A) 104 dB (A) 12/2005
E	Nivel de potencia acústica medido: 103 dB (A) Nivel de potencia acústica garantizado: 103 dB (A) Fecha de emisión: 12/2005 Establecido por: TUV Product Service / Jiangsu TUV Product Service Ltd. Shanghai Branch	103 dB (A) 104 dB (A) 12/2005
I	Livello di potenza acustica misurato: 103 dB (A) Livello di potenza acustica garantito: 103 dB (A) Data di rilascio: 12/2005 Redatto da: TUV Product Service / Jiangsu TUV Product Service Ltd. Shanghai Branch	103 dB (A) 104 dB (A) 12/2005
P	Nível de potência acústica medido: 103 dB (A) Nível de potência acústica garantido: 103 dB (A) Data de emissão: 12/2005 Emitido por: TUV Product Service / Jiangsu TUV Product Service Ltd. Shanghai Branch	103 dB (A) 104 dB (A) 12/2005
NL	Gemeten geluidsvermogensniveau: 103 dB (A) Gewaarbord geluidsvermogensniveau: 103 dB (A) Uitgiftedatum: 12/2005 Uitgegeven door: TUV Product Service / Jiangsu TUV Product Service Ltd. Shanghai Branch	103 dB (A) 104 dB (A) 12/2005
S	Uppmätt ljudeffektnivå: 103 dB (A) Garanterad ljudeffektnivå: 103 dB (A) Utfärdadatum: 12/2005 Utfärdat av: TUV Product Service / Jiangsu TUV Product Service Ltd. Shanghai Branch	103 dB (A) 104 dB (A) 12/2005
DK	Målt lydeffektniveau: 103 dB (A) Garanteret lydeffektniveau: 103 dB (A) Udstedelsesdato: 12/2005 Udstedt af: TUV Product Service / Jiangsu TUV Product Service Ltd. Shanghai Branch	103 dB (A) 104 dB (A) 12/2005
N	Målt lydtrykknivå: 103 dB (A) Garanteret lydtrykknivå: 103 dB (A) Utgivelsesdato: 12/2005 Udstedt av: TUV Product Service / Jiangsu TUV Product Service Ltd. Shanghai Branch	103 dB (A) 104 dB (A) 12/2005
FIN	Mitattu melutaso: 103 dB (A) Taattu melutaso: 103 dB (A) Myöntämispäivämäärä: 12/2005 Liikkeeseenlaskija: TUV Product Service / Jiangsu TUV Product Service Ltd. Shanghai Branch	103 dB (A) 104 dB (A) 12/2005
GR	Μετρημένο επίπεδο ηχητικής ισχύος: 103 dB (A) Εγγυημένο επίπεδο ηχητικής ισχύος: 103 dB (A) Ημερομηνία έκδοσης: 12/2005 Εκδόθηκε από: TUV Product Service / Jiangsu TUV Product Service Ltd. Shanghai Branch	103 dB (A) 104 dB (A) 12/2005
H	Mért hangteljesítmény-szint: 103 dB (A) Garantált hangteljesítmény-szint: 103 dB (A) Kiadás kelte: 12/2005 Kibocsátó: TUV Product Service / Jiangsu TUV Product Service Ltd. Shanghai Branch	103 dB (A) 104 dB (A) 12/2005

	RHT-600R	RHT-700R
CZ	Naměřená úroveň akustického výkonu: 103 dB (A) Úroveň akustického výkonu zaručená výrobcem: 103 dB (A) Datum vydání: 12/2005 Vydané firmou: TUV Product Service / Jiangsu TUV Product Service Ltd. Shanghai Branch	103 dB (A) 104 dB (A) 12/2005
RU	Измеренный уровень акустической мощности: 103 дБ(А) Гарантированный уровень акустической мощности: 103 дБ(А) Дата: 12/2005 Заявитель: TUV Product Service / Jiangsu TUV Product Service Ltd. Shanghai Branch	103 дБ(А) 104 дБ(А) 12/2005
RO	Puterea acustică măsurată: 103 dB (A) Puterea acustică garantată: 103 dB (A) Data emiterii: 12/2005 Emis de: TUV Product Service / Jiangsu TUV Product Service Ltd. Shanghai Branch	103 dB (A) 104 dB (A) 12/2005
PL	Mierzony poziom mocy akustycznej: 103 dB (A) Gwarantowany poziom mocy akustycznej: 103 dB (A) Data emisji: 12/2005 Wydane przez: TUV Product Service / Jiangsu TUV Product Service Ltd. Shanghai Branch	103 dB (A) 104 dB (A) 12/2005
SLO	Izmerjen nivo jakosti zvoka: 103 dB (A) Zajamčen nivo jakosti zvoka: 103 dB (A) Datum izdaje: 12/2005 Izdal: TUV Product Service / Jiangsu TUV Product Service Ltd. Shanghai Branch	103 dB (A) 104 dB (A) 12/2005
HR	Izmjerena razina jačine zvuka: 103 dB (A) Garantirana razina jačine zvuka: 103 dB (A) Datum izdavanja: 12/2005 Izdao: TUV Product Service / Jiangsu TUV Product Service Ltd. Shanghai Branch	103 dB (A) 104 dB (A) 12/2005
TR	Ölçülen ses gücü düzeyi: 103 dB (A) Garantili ses gücü düzeyi: 103 dB (A) Yayın tarihi: 12/2005 Yayınlayan: TUV Product Service / Jiangsu TUV Product Service Ltd. Shanghai Branch	103 dB (A) 104 dB (A) 12/2005
EST	Mõõdetud müratase: 103 dB (A) Garanteeritud müratase: 103 dB (A) Väljalaskekuupäev: 12/2005 Välja andnud: TUV Product Service / Jiangsu TUV Product Service Ltd. Shanghai Branch	103 dB (A) 104 dB (A) 12/2005
LT	Išmatuotas garso galingumo lygis: 103 dB (A) Garantuojamas garso galingumo lygis: 103 dB (A) Išleidimo data: 12/2005 Išdavė: TUV Product Service / Jiangsu TUV Product Service Ltd. Shanghai Branch	103 dB (A) 104 dB (A) 12/2005
LV	Skaņas stipruma izmēritais līmenis: 103 dB (A) Skaņas stipruma garantētais līmenis: 103 dB (A) Izdošanas datums: 12/2005 Izdevis: TUV Product Service / Jiangsu TUV Product Service Ltd. Shanghai Branch	103 dB (A) 104 dB (A) 12/2005
SK	Nameraná hladina akustického výkonu: 103 dB (A) Garantovaná hladina akustického výkonu: 103 dB (A) Dátum vydania: 12/2005 Vydala: TUV Product Service / Jiangsu TUV Product Service Ltd. Shanghai Branch	103 dB (A) 104 dB (A) 12/2005
BG	Измерена сила на звука: 103 дБ(А) Гарантирана сила на звука: 103 дБ(А) Дата на издаване: 12/2005 Издава се от: TUV Product Service / Jiangsu TUV Product Service Ltd. Shanghai Branch	103 дБ(А) 104 дБ(А) 12/2005

F DÉCLARATION DE CONFORMITÉ CE

Nous déclarons sous notre propre responsabilité que ce produit est en conformité avec les normes ou documents normalisés suivants: EN50144-1, EN50144-2-15, EN61000 conformément à ce que prévoient les normes 98/37/CEE, 73/23/CEE, 89/336/CEE, 2000/14/CEE (Annexe V).

Les documents techniques sont conservés par le Département Assurance Qualité - équipe de normalisation, Techtronic Appliances Factory, Sam Tuen Management Zone, Hou Jie Town, Dongguan City, Guangdong 523941, Chine.

Fabricant : Techtronic Appliances (HK), Ltd. 18/F, CDW Building, 388 Castle Peak Road, Tsuen Wan, Hong Kong.

GB CE DECLARATION OF CONFORMITY

We declare under our sole responsibility that this product is in conformity with the following standards or standardized documents: EN50144-1, EN50144-2-15, EN61000 according to the provisions of the regulations 98/37/CEE, 73/23/CEE, 89/336/CEE, 2000/14/CEE (Annex V).

Technical documents are kept by the Quality Assurance Department - Regulatory team, Techtronic Appliances Factory, Sam Tuen Management Zone, Hou Jie Town, Dongguan City, Guangdong 523941, China.

Manufacturer name: Techtronic Appliances (HK), Ltd. 18/F, CDW Building, 388 Castle Peak Road, Tsuen Wan, Hong Kong.

D EU-KONFORMITÄTSEKTLÄRUNG

Wir erklären in alleiniger Verantwortung, dass dieses Produkt mit den folgenden Normen oder normativen Dokumenten übereinstimmt: EN50144-1, EN50144-2-15, EN61000 gemäß den Bestimmungen der Normen 98/37/EWG, 73/23/EWG, 89/336/EWG, 2000/14/EWG (Anhang V).

Die technischen Dokumente werden bei der Abteilung für Qualitätssicherung – Normierungs-Team, Techtronic Appliances Factory, Sam Tuen Management Zone, Hou Jie Town, Dongguan City, Guangdong 523941, China, aufbewahrt.

Hersteller: Techtronic Appliances (HK), Ltd. 18/F, CDW Building, 388 Castle Peak Road, Tsuen Wan, Hong Kong.

E DECLARACIÓN DE CONFORMIDAD CE

Declaramos bajo nuestra exclusiva responsabilidad que este producto es conforme a las siguientes normas o documentos normalizados: EN50144-1, EN50144-2-15, EN61000 de conformidad con lo previsto en las normas 98/37/CEE, 73/23/CEE, 89/336/CEE, 2000/14/CEE (Anexo V).

Los documentos técnicos son conservados por el Departamento Garantía de Calidad – equipo de normalización, Techtronic Appliances Factory, Sam Tuen Management Zone, Hou Jie Town, Dongguan City, Guangdong 523941, China.

Fabricante: Techtronic Appliances (HK), Ltd. 18/F/CDW Building, 388 Castle Peak Road, Tsuen Wan, Hong Kong.

I DICHIARAZIONE DI CONFORMITÀ CE

Dichiariamo, assumendo la piena responsabilità di tale dichiarazione, che il prodotto è conforme alle seguenti normative e ai relativi documenti: EN50144-1, EN50144-2-15 ed EN61000 conformemente a quanto previsto dalle norme 98/37/CEE, 73/23/CEE, 89/336/CEE e 2000/14/CEE (Allegato V).

I documenti tecnici sono conservati dal Reparto Assicurazione Qualità – gruppo di standardizzazione, Techtronic Appliances Factory, Sam Tuen Management Zone, Hou Jie Town, Dongguan City, Guangdong 523941, Cina.

Produttore: Techtronic Appliances (HK), Ltd. 18/F, CDW Building, 388 Castle Peak Road, Tsuen Wan, Hong Kong.

P DECLARAÇÃO DE CONFORMIDADE CE

Declaramos, sob nossa exclusiva responsabilidade, que este produto cumpre as seguintes normas ou documentos normativos: EN50144-1, EN50144-2-15, EN61000 de acordo com o que prevêm as normas 98/37/CEE, 73/23/CEE, 89/336/CEE, 2000/14/CEE (Anexo V).

Os documentos técnicos são conservados pelo Departamento Garantia Qualidade - equipa de normalização, Techtronic Appliances Factory, Sam Tuen Management Zone, Hou Jie Town, Dongguan City, Guangdong 523941, China.

Fabricante: Techtronic Appliances (HK), Ltd. 18/F, CDW Building, 388 Castle Peak Road, Tsuen Wan, Hong Kong.

NL CONFORMITEITSVERKLARING EG

Wij verklaren op onze eigen verantwoordelijkheid dat dit product voldoet aan de volgende normen of normatieve documenten. EN50144-1, EN50144-2-15, EN61000 overeenkomstig de bepalingen van Richtlijnen 98/37/EG, 73/23/EEG, 89/336/EEG, 2000/14/EG (Bijlage V).

De technische documentatie wordt bewaard door de afdeling Kwaliteitszorg - Normalisatieteam: Techtronic Appliances Factory, Sam Tuen Management Zone, Hou Jie Town, Dongguan City, Guangdong 523941, China.

Fabrikant: Techtronic Appliances (HK), Ltd. 18/F, CDW Building, 388 Castle Peak Road, Tsuen Wan, Hongkong.

S FÖRSÄKRAN OM EG-ÖVERENSSTÄMMELSE

Vi intygar och ansvarar för, att denna produkt överensstämmer med följande normer och dokument. EN50144-1, EN50144-2-15, EN61000 enligt föreskrifterna i standarderna 98/37/CEE, 73/23/CEE, 89/336/CEE, 2000/14/CEE (bilaga V).

Den tekniska dokumentationen finns hos Avdelningen för kvalitetsäkring - standardiseringsteamet, Techtronic Appliances Factory, Sam Tuen Management Zone, Hou Jie Town, Dongguan City, Guangdong 523941, Kina.

Tillverkare: Techtronic Appliances (HK), Ltd. 18/F, CDW Building, 388 Castle Peak Road, Tsuen Wan, Hong Kong.

DK CE-OVERENSSTEMMELSESEKTLÆRING

Vi erklærer på eget ansvar, at dette produkt er i overensstemmelse med følgende standarder eller standardiseringsdokumenter: EN50144-1, EN50144-2-15, EN61000 i henhold til forskrifterne i standard 98/37/CEE, 73/23/CEE, 89/336/CEE, 2000/14/CEE (Bilag V).

Det tekniske dokumenter opbevares i Kvalitetsstyringsafdelingen - standardiseringsstab, Techtronic Appliances Factory, Sam Tuen Management Zone, Hou Jie Town, Dongguan City, Guangdong 523941, Kina.

Fabrikant: Techtronic Appliances (HK), Ltd. 18/F, CDW Building, 388 Castle Peak Road, Tsuen Wan, Hong Kong.

N EF SAMSVARERKLÆRING

Vi erklærer på eget ansvar at dette produktet er i samsvar med følgende standarder og normative dokumenter: EN50144-1, EN50144-2-15, EN61000 i samsvar med det som står i standardene 98/37/CEE, 73/23/CEE, 89/336/CEE, 2000/14/CEE (Vedlegg V).

Tekniske dokumenter bevares av Avdelingen for kvalitetssikring – normeringsteamet, Techtronic Appliances Factory, Sam Tuen Management Zone, Hou Jie Town, Dongguan City, Guangdong 523941, Kina.

Produsent: Techtronic Appliances (HK), CDW Building, 388 Castle Peak Road, Tsuen Wan, Hong Kong.

**CE VAATIMUSTENMUKAISUUSILMOITUS**

Todistamme täten ja vastaamme yksin siitä, että tämä tuote on alla lueteltujen standardien ja standardoimis-asiakirjojen vaatimusten mukainen:
EN50144-1, EN50144-2-15 ja EN61000 standardien 98/37/CEE, 73/23/CEE, 89/336/CEE ja 2000/14/CEE (Liite V) vaatimusten mukaisesti.

Tekniset asiakirjat ovat laadunvarmistusosaston standardisointiryhmän hallussa: Techtronic Appliances Factory, Sam Tuen Management Zone, Hou Jie Town, Dongguan City, Guangdong 523941, China.

Valmistaja: Techtronic Appliances (HK), Ltd. 18/F, CDW Building, 388 Castle Peak Road, Tsuen Wan, Hong Kong.

**DECLARAȚIE DE CONFORMITATE**

Declarăm, cu toată responsabilitatea că acest produs este conform cu normele sau documentele următoare:

EN50144-1, EN50144-2-15, EN61000 în conformitate cu prevederile normelor 98/37/CEE, 73/23/CEE, 89/336/CEE, 2000/14/CEE (Anexa V).

Documentația tehnică este păstrată de către Departamentul de Asigurare a Calității - echipa de standardizare, Techtronic Appliances Factory, Sam Tuen Management Zone, Hou Jie Town, Dongguan City, Guangdong 523941, China.

Producător: Techtronic Appliances (HK), Ltd. 18/F, CDW Building, 388 Castle Peak Road, Tsuen Wan, Hong Kong.

**ΔΗΛΩΣΗ ΣΥΜΜΟΡΦΩΣΗΣ CE**

Δηλώνουμε υπευθύνως ότι το προϊόν αυτό συμμορφώνεται προς τα ακόλουθα πρότυπα ή τυποποιημένα έγγραφα:
EN50144-1, EN50144-2-15, EN61000 σύμφωνα με τα προβλεπόμενα από τα πρότυπα 98/37/CEE, 73/23/CEE, 89/336/CEE, 2000/14/CEE (Παράρτημα V).

Τα τεχνικά έγγραφα διατηρούνται από το Τμήμα Διασφάλισης Ποιότητας - ομάδα τυποποίησης Techtronic Appliances Factory, Sam Tuen Management Zone, Hou Jie Town, Dongguan City, Guangdong 523941, Kίνα.

Κατασκευαστής: Techtronic Appliances (HK), Ltd. 18/F, CDW Building, 388 Castle Peak Road, Tsuen Wan, Χονγκ Κονγκ.

**DEKLARACJA ZGODNOŚCI CE**

Z całą odpowiedzialnością oświadczamy, że niniejszy produkt jest zgodny z normami czy też znormalizowanymi dokumentami wymienionymi poniżej:
EN50144-1, EN50144-2-15, EN61000 zgodnie z wymogami norm 98/37/CEE, 73/23/CEE, 89/336/CEE, 2000/14/CEE (Aneks V).

Dokumentacja techniczna przechowywana jest przez Dział Zapewnienia Jakości - zespół normalizacyjny, Techtronic Appliances Factory, Sam Tuen Management Zone, Hou Jie Town, Dongguan City, Guangdong 523941, Chiny.

Producent: Techtronic Appliances (HK), Ltd. 18/F, CDW Building, 388 Castle Peak Road, Tsuen Wan, Hong Kong.

**EK MEGFELELŐSÉGI NYILATKOZAT**

Felelősségünk teljes tudatában kijelentjük, hogy a jelen termék megfelel a következő szabványoknak és előírásoknak:
EN50144-1, EN50144-2-15, EN61000 annak megfelelően, amiről a 98/37/EGK, 73/23/EGK, 89/336/EGK, 2000/14/EGK (V melléklet) szabványok intézkednek.

A műszaki dokumentumokat őrzi: Minőségbiztosítási Osztály - szabványosítási csoport, Techtronic Appliances Factory, Sam Tuen Management Zone, Hou Jie Town, Dongguan City, Guangdong 523941, Kína.

Gyártó: Techtronic Appliances (HK), Ltd. 18/F, CDW Building, 388 Castle Peak Road, Tsuen Wan, Hongkong.

**IZJAVA ES O SKLADNOSTI**

Z lastno odgovornostjo izjavljamo, da je ta izdelek skladen z zahtevami sledečih standardov ali standardiziranih dokumentov:
EN50144-1, EN50144-2-15, EN61000 v skladu z določili predpisov 98/37/CEE, 73/23/CEE, 89/336/CEE, 2000/14/CEE (Priloga V).

Tehnično dokumentacijo hrani Quality Assurance Department - Regulatory team, Techtronic Appliances Factory, Sam Tuen Management Zone, Hou Jie Town, Dongguan City, Guangdong 523941, Kitajska.

Ime proizvajalca: Techtronic Appliances (HK), Ltd. 18/F, CDW Building, 388 Castle Peak Road, Tsuen Wan, Hong Kong.

**PROHLÁŠENÍ O SHODĚ ES**

Prohlášíme na svou zodpovědnost, že tento výrobek splňuje požadavky níže uvedených norem a závazných předpisů:
EN50144-1, EN50144-2-15, EN61000 v souladu s ustanoveními směrnice 98/37/EHS, 73/23/EHS, 89/336/EHS, 2000/14/EHS (Příloha V).

Technická dokumentace je uložena v oddělení zabezpečení kvality - normalizační skupina, Techtronic Appliances Factory, Sam Tuen Management Zone, Hou Jie Town, Dongguan City, Guangdong 523941, Čína.

Výrobce: Techtronic Appliances (HK), Ltd. 18/F, CDW Building, 388 Castle Peak Road, Tsuen Wan, Hongkong.

**DEKLARACIJA O USKLADENOSTI CE**

Odgovorno izjavljujemo da je ovaj proizvod u skladu sa sledećim normama ili normiranim dokumentima:
EN50144-1, EN50144-2-15, EN61000 u skladu s normama 98/37/CEE, 73/23/CEE, 89/336/CEE, 2000/14/CEE (Aneks V).

Tehničku dokumentaciju čuva Odjel za osiguranje kvalitete - ekipa za normizaciju, Techtronic Appliances Factory, Sam Tuen Management Zone, Hou Jie Town, Dongguan City, Guangdong 523941, Kina.

Proizvođač: Techtronic Appliances (HK), Ltd. 18/F, CDW Building, 388 Castle Peak Road, Tsuen Wan, Hong Kong.

**ЗАЯВЛЕНИЕ О СООТВЕТСТВИИ СТАНДАРТАМ ЕС**

Мы со всей ответственностью заявляем, что настоящая продукция соответствует ниже следующим нормам и документам:
EN50144-1, EN50144-2-15, EN61000 в соответствии с требованиями стандартов 98/37/CEE, 73/23/CEE, 89/336/CEE, 2000/14/CEE (Приложение V).

Техническая документация хранится в Отделе качества – группа нормализации, Techtronic Appliances Factory, Sam Tuen Management Zone, Hou Jie Town, Dongguan City, Guangdong 523941, KHP.

Изготовитель: Techtronic Appliances (HK), Ltd. 18/F, CDW Building, 388 Castle Peak Road, Tsuen Wan, Гонконг.

**CE UYGUNLUK BEYANNAMESİ**

Sorumluluğumuz altında beyan ederizki bu ürün aşağıdaki normlar yada norm belgeleri ile uyumludur:
EN50144-1, EN50144-2-15, EN61000, 98/37/CEE, 73/23/CEE, 89/336/CEE, 2000/14/CEE normlarına uygun olarak (Ek V).

Teknik dokümanlar Kalite Güvence Departmanı tarafından muhafaza edilmektedir - standartlaştırma ekibi, Techtronic Appliances Factory, Sam Tuen Management Zone, Hou Jie Town, Dongguan City, Guangdong 523941, Çin.

Üretici: Techtronic Appliances (HK), Ltd. 18/F, CDW Building, 388 Castle Peak Road, Tsuen Wan, Hong Kong.

**VASTAVUSDEKLARATSIOON**

Me kinnitame omal vastutusel, et see toode vastab järgmistele standarditele või standardiseeritud dokumentidele:
EN50144-1, EN50144-2-15, EN61000 vastavalt regulatsioonide 98/37/CEE, 73/23/CEE, 89/336/CEE, 2000/14/CEE (lisa V) sätetele.

Tehniisi dokumente hoiab kvaliteediosakond - Regulatory team, Techtronic Appliances Factory, Sam Tuen Management Zone, Hou Jie Town, Dongguan City, Guangdong 523941, China

Tootja nimi: Techtronic Appliances (HK) Ltd. 18/F, CDW Building, 388 Castle Peak Road, Tsuen Wan, Hong Kong.

**EB ATITIKTIES DEKLARACIJA**

Prisiimdami atsakomybę, mes deklaruojame, kad šis gaminys atitinka šiuos standartus arba normalizuotus dokumentus: EN50144-1, EN50144-2-15, EN61000 sutinkamai su tuo, ką numato normos 98/37/EEB, 73/23/EEB, 89/336/EEB, 2000/14/EEB (V priedas).

Techinius dokumentus saugo Kokybės užtikrinimo skyrius - Normalizavimo tarnyba, Techtronic Appliances Factory, Sam Tuen Management Zone, Hou Jie Town, Dongguan City, Guangdong 523941, Kinija.

Gamintojas: Techtronic Appliances (HK), Ltd. 18/F/CDW Building, 388 Castle Peak Road, Tsuen Wan, Hong Kongas.

**PAZIŅOJUMS PAR ATBILSTĪBU EK NOSACĪJUMIEM**

Uzņēmdamies atbildību, mēs deklarējam, ka šis izstrādājums atbilst tālāk uzskaitītajiem standartiem un noteikumiem.
EN50144-1, EN50144-2-15, EN61000 - ievērojot atbilstību standartiem, kas noteikti dokumentos 98/37/EEK, 73/23/EEK, 89/336/EEK, 2000/14/EEK (V pielikums).

Tehniskā dokumentāciju glabā "TechTronics Appliances" rūpnīcas kvalitātes nodrošināšanas nodaļas standartu grupa, adrese: Sam Tuen Management Zone, Hou Jie Town, Dongguan City, Guangdong 523941, Čīna (Donguanas pilsēta, Guandunas province, Čīna).

Ražotājuzņēmums: "TechTronics Appliances (HK) Ltd.", adrese: 18/F, CDW Building, 388 Castle Peak Road, Tsuen Wan, Hong Kong (Cuenvana, Honkonga).

**PREHLÁSENIE O KONFORMITE CE**

Vyhlasujeme na vlastnú zodpovednosť, že tento produkt je v súlade s normami alebo nasledujúcimi normovanými dokumentmi: EN50144-1, EN50144-2-15, EN61000 podľa ustanovení smerníc 98/37/EHS, 73/23/EHS, 89/336/EHS, 2000/14/EHS (príloha V).

Technická dokumentácia je uložená na oddelení zabezpečenia kvality - regulačná skupina, Techtronic Appliances Factory, Sam Tuen Management Zone, Hou Jie Town, Dongguan City, Guangdong 523941, Čína.

Meno výrobcu: Techtronic Appliances (HK), Ltd. 18/F, CDW Building, 388 Castle Peak Road, Tsuen Wan, Hong Kong.

**ДЕКЛАРАЦИЯ ЗА СЪОТВЕТСТВИЕ CE**

На наша отговорност декларираме, че този продукт съответства на следните стандарти и стандартизирани документи:

EN50144-1, EN50144-2-15, EN61000 според разпоредбите в директиви 98/37/CEE, 73/23/CEE, 89/336/CEE, 2000/14/CEE (Анекс V).

Техническата документация се намира в отдел "Осигуряване на качеството" - екип по стандартизация, Techtronic Appliances Factory, Sam Tuen Management Zone, Hou Jie Town, Dongguan City, Guangdong 523941, Чине.

Производител: Techtronic Appliances (HK), Ltd. 18/F, CDW Building, 388 Castle Peak Road, Tsuen Wan, Hong Kong.

Machine: **ELECTRIC HEDGE TRIMMER**Type: **RHT-600R / RHT-700R**

Name of company: Ryobi Technologies (UK) Limited.
Address: ANVIL HOUSE, TUNS LANE,
HENLEY-ON-THAMES,
OXFORDSHIRE, RG9 1SA
UNITED KINGDOM
Tel: +44-1491-848700 Fax: +44-1491-848701

Name/Title: Mark Pearson
Managing Director

Signature:

Name of company: Ryobi Technologies FRANCE S.A.
Address: Z.I. PARIS NORD II
209, RUE DE LA BELLE ÉTOILE
95700 ROISSY EN FRANCE
FRANCE
Tel: +33-1-49 90 14 14 Fax: +33-1-49 90 14 29

Name/Title: Michel Violleau
Président/Directeur Général

Signature:

Name of company: Ryobi Technologies GmbH
Address: ITTERPARK 7
D-40724 HILDEN
GERMANY
Tel: +49-2103-29580 Fax: +49-2103-295829

Name/Title: Walter Martin Eichinger
General Manager

Signature: